

DL-33 G 和 DL-33 O 喷油器



DL-33 喷油器系列的设计旨在为高压环境的摩擦点提供精确剂量的润滑剂。

其紧凑的外形设计使得可在较小的有限空间内直列式安装多个 DL33。可从外部调节输出流量，从而允许终端用户调节润滑剂的必要剂量，以满足应用的要求。

DL33 喷油器在阀门内配有一个集成可见指示销，用于确认润滑系统的润滑和功能。阀门安装在歧管内，可配备 1 个至 7 个出口。

每个 DL33 喷油器都可从歧管之处方便地检查、装配或拆卸，无需移除任何接头或管道。而且该产品可安装在任何方向。特罗浦斯还能提供定制歧管，以满足特定要求。



干油型

润滑剂		流速		操作压力			
稀油	干油	最小	最大	最小	最大	典型	补给
-	最大 NLGI 2	0.016 cm ³ (0.001 cu.in.)	0.049 cm ³ (0.003 cu.in.)	83 bar (1200 psi)	241 bar (3500 psi)	103 bar (1500 psi)	14 bar (200 psi)

干油喷油器				
货号 (1/8 OD)	货号 (ø 4 快插式)	出口	尺寸 mm [in.]	
			A	B
1525531	1525781	1	29 - [1.14]	41 - [1.61]
1525532	1525782	2	48 - [1.89]	60 - [2.36]
1525533	1525783	3	67 - [2.64]	79 - [3.11]
1525534	1525784	4	86 - [3.39]	98 - [3.86]
1525535	1525785	5	105 - [4.13]	117 - [4.61]
1525536	1525786	6	125 - [4.92]	137 - [5.39]
1525537	1525787	7	144 - [5.67]	156 - [6.14]
1526578	-	8	163 - [6.41]	175 - [6.89]
1526579	-	9	182 - [7.16]	194 - [7.63]
1526580	-	10	201 - [7.91]	213 - [8.38]
1526582	-	12	239 - [9.40]	251 - [9.88]
1526585	-	15	296 - [11.65]	308 - [12.12]
零部件				
1525530	DL 33 喷油器(1/8 OD)			
1525780	DL 33-喷油器 快插头 ø 4			
1525518	固定支架			

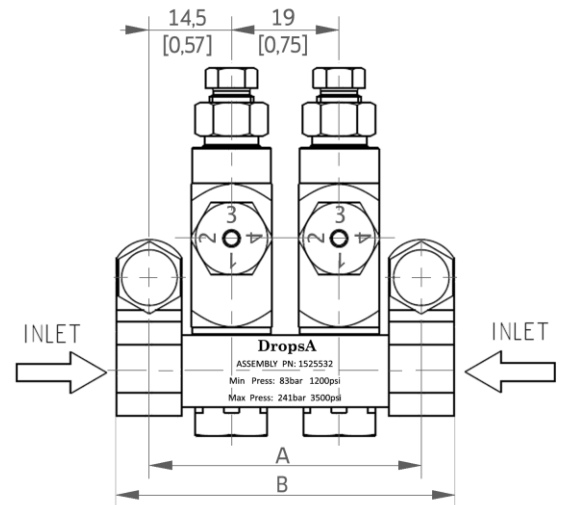



稀油型

润滑剂		流速		操作压力			
稀油	干油	最小	最大	最小	最大	典型	补给
最小 32 cSt	-	0.026 cm ³ (0.0016 cu.in.)	0.078 cm ³ (0.005 cu.in.)	52 bar (760 psi)	69 bar (1000 psi)	59 bar (860 psi)	10 bar (145 psi)

稀油喷油器			
编号	出口	尺寸 mm [in.]	
		A	B
1526211	1	29 - [1.14]	41 - [1.61]
1526212	2	48 - [1.89]	60 - [2.36]
1526213	3	67 - [2.64]	79 - [3.11]
1526214	4	86 - [3.39]	98 - [3.86]
1526215	5	105 - [4.13]	117 - [4.61]
1526216	6	125 - [4.92]	137 - [5.39]
1526217	7	144 - [5.67]	156 - [6.14]
1526568	8	163 - [6.41]	175 - [6.89]
1526569	9	182 - [7.16]	194 - [7.63]
1526570	10	201 - [7.91]	213 - [8.38]
1526572	12	239 - [9.40]	251 - [9.88]
1526575	15	296 - [11.65]	308 - [12.12]
零部件			
1526210	喷油阀		
1525518	支架		
1524545	固定螺丝		

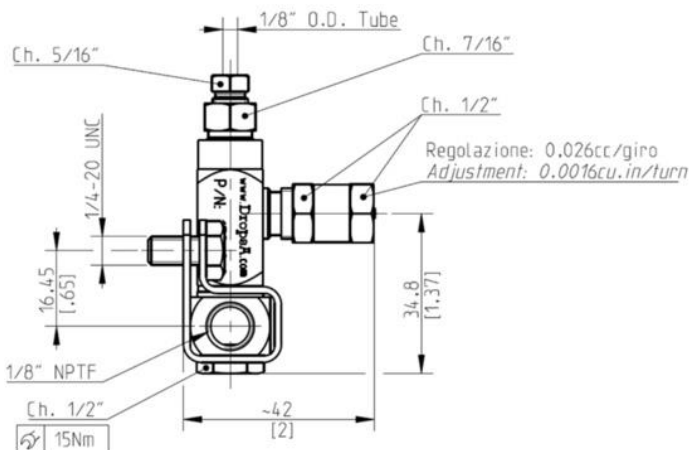

备注:

1. 喷油器包含用于 $\varnothing 1/8$ " 管道的压紧螺母。
2. 喷油器采用 VITON 垫圈。需验证与合成润滑剂的兼容性。
3. 对于带有歧管的喷油器，会提供两个装配支架，配有相应的 $1/4$ " 20UNC 六角头螺钉。
4. 完全拧紧指示头时，输出为 0.026 cm^3 (0.0016 cu in.)。

C2406PC WK 34/22

如要购买特罗浦斯产品，可联系特罗浦斯子公司和销售代表，请查阅网站 www.dropsa.com/contact 或联系我们 sales@dropsa.com

经销商信息: