



# AP1 系列分配阀

## 性能

- 温度:  $-30 \div +80$  C;
- 最大压力(进口): **400 BAR (5800 PSI.)**;
- 工作循环: **100 循环/分钟**
- 最小粘度: **100 cSt (462 SSU)**;
- 最大粘度: **265 ASTM (NLGI 2)\***
- 连接:
- 进口: **1/4"**
- 出口: **5/16" - 24NF**

(\*)如需其他类型的干油请联系您的供应商。

## 性能

- 造纸厂
- 钢铁厂
- 水泥厂
- 大型起重和装载设备

Ap1 系列分配阀, 流量调节范围 **0.1-1 CM<sup>3</sup>**, 适用于双线路系统

阀块为特殊耐磨钢制成·活塞为抛光淬硬钢材质·孔和活塞都经过研磨·无需密封圈。

配备用于流量调节的螺丝和螺帽·合并或分离两个出口的装置·暴露在外的部件经过电镀处理。

通常供货时该分配阀会配有甲基丙烯酸透明保护盖。

在调节塔架上还配有一个防滑垫片。

根据需求也可供应铝制的保护盖。



### 一般技术特性

粘度	稀油最低粘度 100cSt 干油最高粘度 NLGI 2
进口	1/4"
出口	5/16" - 24NF
工作循环	100 循环 / 分钟
最大压力进口:	400 bar (5800psi)
温度	$-30^{\circ} C (22^{\circ} F) \div +80^{\circ} C (+176^{\circ} F)$
可调流量	每冲程 0.1 - 1 cc (.006 - .061 cu.in./冲程)

### 安装 / 运行

每个分配器组件都包含一个伺服控

制活塞 (A) 和分配活塞 (B)。图 D-E 中显示的活塞移动表示分配装置的运行状态, 使润滑剂供给器交替给两条线路供油。

图 D-E 出口分离 - 图 F 桥式拼接以便只使用一个出口。

交货时, 润滑剂供给器的两个出口通常是分离的, 除非的下单时另有要求。

总之每个分配元件的两个出口都是要使用的。如果决定仅使用一个出口,

应配备桥式拼接器 (编号 **0622030**), 因为不能堵塞另一个出口。

该拼接器可将两个出口合并成一个出口, 因此每个元件的流量都提高了一倍。

此时每次循环的最大流量由  $0.1-1 \text{ cm}^3$  上升为  $0.2-2 \text{ cm}^3$ 。

### 固定

若按照在不平整的平面上, 可增加轻质合金衬套 (编号 **0622017**), 用以避免由于锁得过紧导致变形。

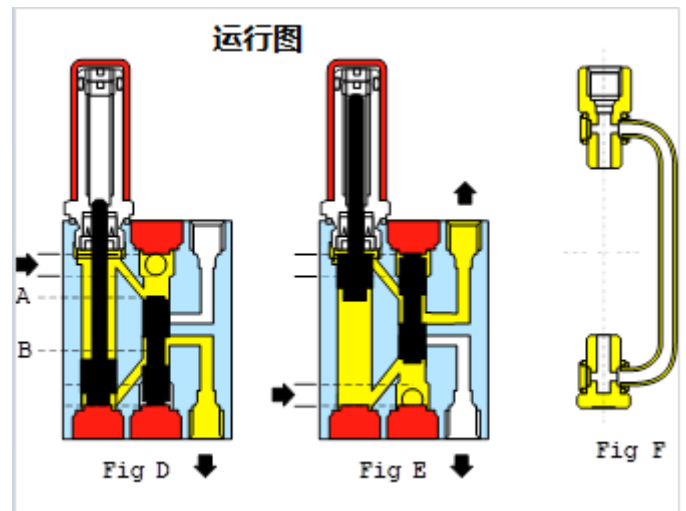



# AP1 系列分配阀

## 外形尺寸 (非比例图纸)

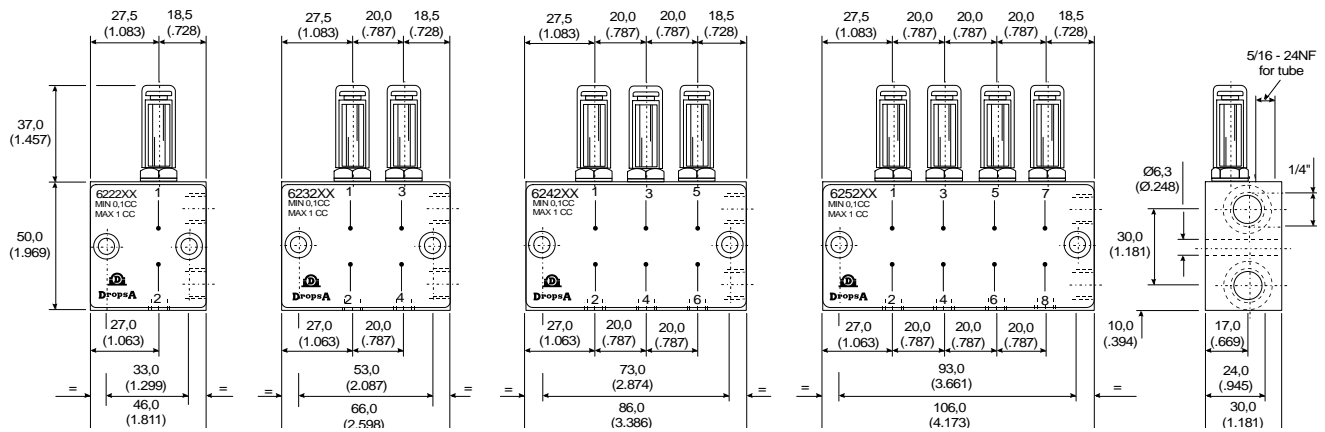

流量调节器      铝制需另行订购

特罗普斯标准 -DIN 3852 Ø mm				
塞子	管道	螺母	环	管接头
0926001	6	0091396	0091590	0092337
	8	0091402	0091596	0092266
	10	0091406	0091601	0092242

NPTF 干燥密封 Ø 英寸				
塞子	管道	螺母	环	管接头
0850281	1/4	0850200	0850220	0850250
	5/16	0850201	0850221	0850252
	3/8	0850202	0850222	0850254

特罗普斯标准 Ø mm

双锥	管接头	管道	塞子
0093004	0092004	4	0091005

NPTF 干燥密封 Ø 英寸

双锥	管接头	管道	塞子
0093004	0092026	5/32	0091005

亚克力  
编号 0622207  
O 型圈密封环编号 0018807

出口 5/16" -24 NF

进口 1/4"

编号 0622030

标有星号的分配阀固定配件应另行订购

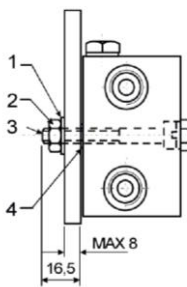

位置	编号	件数	描述
1*	0016009		弹力垫圈
2*	0016335		螺母 M6
3*	0012534	2	螺丝 ¼-28 UNF Hex.7/16
4	0622017		衬套
1*	0016012		弹力垫圈
2*	0016499		螺母 M6
3*	0012562	2	螺丝 ¼-28 UNF Hex.7/16
4	0622017		衬套

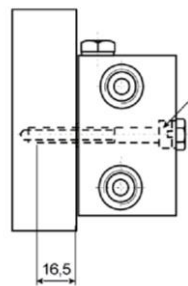

	编号	尺寸 mm (inches)		
		A	L	X
1	0111585	33 (1.29)	45 (1.77)	120 (4.72)
2	0111586	56 (2.08)	65 (2.55)	120 (4.72)
3	0111587	73 (2.87)	85 (3.34)	120 (4.72)
4	0111588	93 (3.66)	105 (4.13)	120 (4.72)

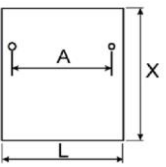

焊板

## 订购信息

螺纹	重量		出口数	编号
	Kg	Lbs.		
特罗普斯标准 BSP	0.450	.99	1 - 2	622200
	0.660	1.45	2 - 4	623200
	0.900	1.98	3 - 6	624200
	1.10	2.42	4 - 8	625200
NPTF	0.450	.99	1 - 2	622260
	0.660	1.45	2 - 4	623260
	0.900	1.98	3 - 6	624260
	1.10	2.42	4 - 8	625260

经销商信息：