

DropSA

Lubrication Systems Specialists

**APERÇU DE LA SOCIÉTÉ ET DU
PRODUIT**





Profil de la société

Depuis 1946, DropsA produit des composants, des systèmes de lubrification centralisés développe de nombreuses solutions pour l'industrie. Aujourd'hui, notre innovation est toujours présente mettant en valeur de nouvelles technologies sur le marché mondial.



Mission et valeurs

Développer des produits simples de haute performance que les clients utilisent facilement. Maximiser la productivité et la rentabilité des clients avec une technologie de pointe.

Fournir des réponses rapides attendues, aux questions des clients, un soutien technique à l'installation de nos produits.

Établir une présence mondiale avec un soutien exceptionnel, permet à nos clients de rester en contact permanent avec la société DropsA et son réseau de distribution spécialisée.

Qualité

DropsA a été la première entreprise de fabrication de systèmes de lubrification en Italie accréditée avec la norme ISO9001 en 1995. Notre système de qualité est la base de la gestion de tous les processus internes et externes à notre organisation.

Des investissements continus ont été réalisés dans tous les aspects de la conception à la fabrication afin d'accroître continuellement la fiabilité de nos produits avec des tests environnementaux durs. Les contrôles de conception et de procédé, le FMEA, les études de capacité et les essais environnementaux contribuent tous à la création d'un produit robuste de haute qualité.

A partir de 2012 DropsA a mis en œuvre le suivi en temps réel de toutes les machines de production, d'assemblage et d'essai permettant de recueillir et d'analyser les données et d'optimiser la qualité et la traçabilité complète des pièces.

Recherche & Développement

Le département R&D de DropsA dispose intégralement des technologies les plus innovantes pour le développement et les tests de nouveaux produits, afin de garantir au client une fiabilité et une résistance maximales.

- Modélisation solide 3D, CAO/FAO.
- Prototypage rapide et de moulage 3D.
- Modélisation par éléments finis (MEF ou FEM) et mécanique des fluides numériques.
- Environnements pour les tests de faisabilité. Chambre climatique avec contrôle de la température et de l'humidité. - Équipement de test des cycles de vie des produits.
- Zones et ressources spécialisées pour les produits installés dans des environnements à risque élevé d'explosion.

- Dernières technologies.   IoT  touch 4.0

Fournisseur mondial de solutions de lubrification

- Présence directe sur les marchés les plus importants
- Assistance aux distributeurs dans le monde entier



Production

Les usines de production, de transformation et d'assemblage automatisés, implantées sur le site principal près de Milan, sont équipées d'un système avancé de contrôle de la qualité et de la traçabilité du produit, afin d'assurer aussi bien un traitement hautement efficace qu'un assemblage des produits reflétant scrupuleusement les caractéristiques techniques de ces derniers.

Technologie ultramoderne

Toutes les machines de production sont équipées du système de lubrification minimale conçu par DropsA (MQL), qui garantit une augmentation notable de la productivité, permet de s'affranchir du liquide de refroidissement à base d'eau lors des opérations de coupe du métal et contribue à créer un environnement de production sans impact environnemental. L'ensemble de la zone de production est connecté à Internet, ce qui permet aux ingénieurs de DropsA de superviser les machines et les lignes de production en temps réel.

Durabilité environnementale

DropsA adopte une politique de durabilité consistant en l'utilisation de sources d'énergie renouvelable pour alimenter tous les procédés de production, ce qui implique une réduction considérable de la consommation et de l'impact environnemental.

Solution de lubrification DropsA



Produits & Applications

Les applications de DropsA couvrent une vaste gamme de solutions pour différentes industries.

L'expérience et l'attention accordées aux nouvelles technologies, matériaux et processus par nos équipes de recherche et développement.





Systeme 33V - Système volumetrique

La lubrification à perte totale avec huile et graisse fluide crée et maintient une fine pellicule de lubrifiant qui enveloppe les pièces mobiles ; ces dernières sont ainsi lubrifiées par un système automatique à intervalles de temps réguliers. Le secteur des machines-outils recourt principalement ce type de technologie.

DropsA offre une variété de solutions en fonction du type de machine, du budget, des points de lubrification et du type et de la viscosité des huiles.

Les injecteurs de type « Ligne simple 01 » les vannes volumétriques 33V et les injecteurs de type DL32 ou DL33 sont les produits adéquats pour lubrifier avec précision les petites machines tout en limitant les coûts et la consommation.



DL32-DL33

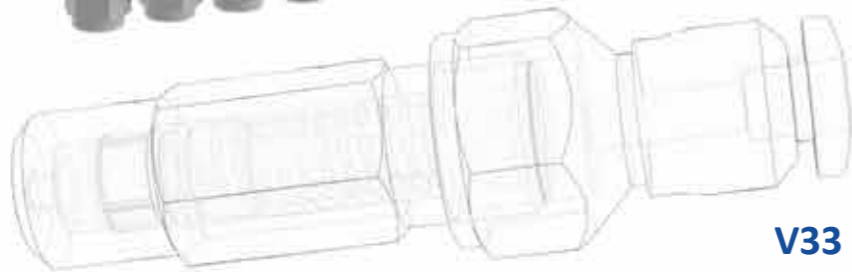

V33

Systemes de lubrification à l'huile

DropsA propose des solutions personnalisées à fort contenu technologique pour la lubrification et la gestion à perte totale des grandes installations. Le département R&D de DropsA a mis au point des centrales à huile, d'une capacité allant de quelques litres à plusieurs milliers de litres, dotées d'un appareil de contrôle et d'une interface indiquant les temps de fonctionnement et la logique de la machine.

Station avec pompes en ligne

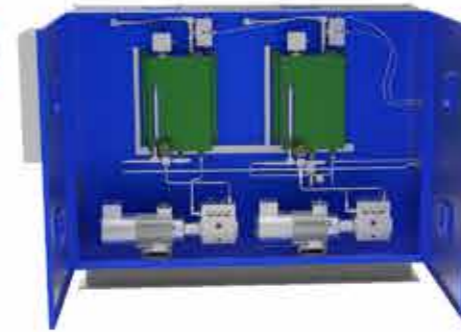

Pompes

DropsA a développé une large gamme de pompes, électrique, pneumatique et hydraulique adaptées à la lubrification centralisée. Un service de conception personnalisée est disponible pour adapter l'ensemble de nos pompes aux exigences spécifiques du client. Le niveau optique OptiLev (brevet DropsA) est la solution idéale pour la surveillance pour les systèmes de graisse à huile et fluide.



Pompe de dosage AG



Pompe mono-piston AB-PK



Pompe mono-piston AM



Série 340



DragonX



Smart3



Smile



Piccola



Lubrification à la graisse à un large champ d'application allant de petites machines tels que les machines à bois jusqu'aux industries lourdes telles que les aciéries ou les papeteries. Ces systèmes modulaires comprenant une pompe et des distributeurs permettent de nombreuses options de conception et une lubrification fiable adaptée aux contraintes de chaque projet. Les systèmes les plus populaires utilisés pour la lubrification à la graisse sont le double ligne ou le système progressif.

Pompe

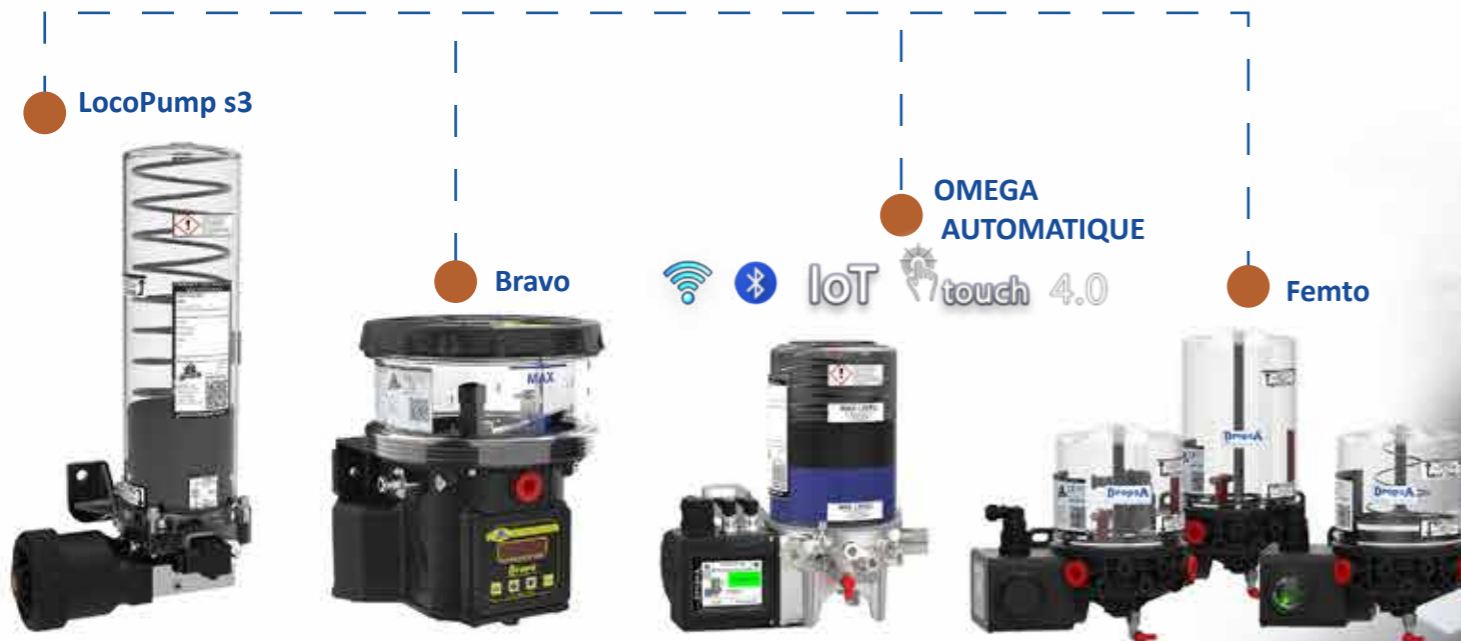

Double ligne système

La conception modulaire initiée par DropsA permet une configuration et une extension faciles du système. Les composants actifs peuvent être remplacés pendant l'entretien sans avoir à démonter la tuyauterie.

Distributeur progressif

Le diviseur progressif distribue le débit d'une pompe dans des sorties progressives séparées en utilisant un agencement progressif. Le fonctionnement du diviseur progressif peut-être surveillé en installant un détecteur de fonctionnement sur une sortie.

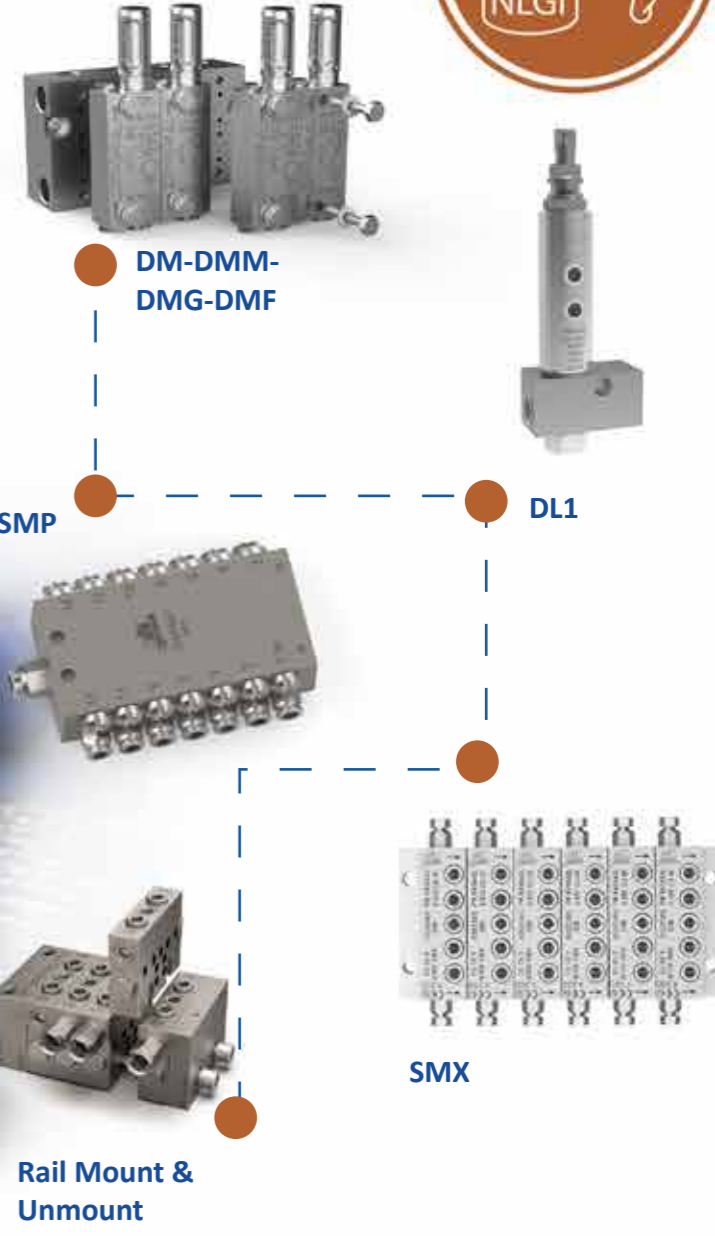

Stations de lubrification modulaires

Un concept innovant qui s'adapte aux besoins de chaque installation. Les stations modulaires produites par DropsA peuvent être personnalisées par chaque client, à commencer par la pompe : électrique (de type Sumo, MiniSumo, Bravo, etc.), pneumatique ou pour fût (avec base amovible ou fixe), groupe de traitement de l'air (dans le cas d'une pompe pneumatique), appareil électrique de contrôle, etc. DropsA est également en mesure de réaliser des systèmes encore plus complexes pouvant, par exemple, inclure, au sein d'une même solution, une pompe électrique pour systèmes à double ligne, avec une pompe pour fût pour le chargement automatique de la première, le tout contrôlé par un appareil qui définit les cycles de travail et contrôle le fonctionnement, le statut, les alarmes et qui se connecte avec le système du client.





La clé d'un bon système de lubrification à recirculation d'huile est la régulation précise et la surveillance exacte de l'alimentation en lubrifiant à chaque point de lubrification.

DropsA a développé une technologie brevetée pour ce faire avec des diagnostics à distance pour s'assurer que le système de recirculation d'huile a toujours une efficacité maximale.

Concept de Recirculation d'Huile

La recirculation de l'huile entraîne un écoulement continu de l'huile vers les points de lubrification. Cette huile est contrôlée à la fois en quantité et en température, elle circule par la tuyauterie et retourne dans un réservoir pour être filtrée, refroidie ou réchauffée en fonction des besoins. L'huile est donc "recyclée". Lorsque l'huile s'écoule à travers le point de lubrification, elle agit non seulement comme agent de lubrification, mais elle élimine également une grande quantité de chaleur. Le système à recirculation est largement utilisé dans l'industrie de l'énergie, sidérurgie, cimenterie et dans l'industrie de la papetière, ce qui permet une augmentation de la vitesse de fonctionnement et des performances plus importantes en production.

Ingénierie et gestion de projet

Les systèmes de recirculation d'huile sont souvent singuliers et spécifiquement conçus pour une application particulière. Par conséquent, il est important d'avoir un partenaire qui peut vous aider dans votre projet. DropsA est à votre côté pendant toutes les phases de développement, d'étude, conception, la fabrication et la mise en œuvre d'installation clé en main de votre installation.



Flowmaster

Le nouveau dispositif breveté Flowmaster développé par DropsA est un ingénieux. Système d'ajustement de débit qui permet une précision à faible débit ainsi que des débits élevés. C'est grâce à une broche de régulation spécialement développée permettant un Système de régulation plutôt que d'un système «grossier» et «fin» comme sur les versions précédentes. La nature volumétrique du satellite tournant signifie également que vous pouvez toujours être certain du volume exact qui circule.

Cette lecture volumétrique peut également être combinée à un système de servomoteur qui permet au débitmètre de maintenir des paramètres de débit précis même en cas de variation de la pression de viscosité (due aux variations de température). Cela signifie également que l'intervention manuelle est supprimée, l'utilisateur peut configurer et contrôler à distance l'appareil. Une dernière nouveauté importante de ce dispositif est la capacité à contourner le flux du module de mesure permettant de retirer et de maintenir l'unité sans qu'il soit nécessaire d'arrêter le système.



Fact: Technologie de contrôle de débit



Le nouveau contrôleur FACT à écran tactile permet la surveillance simultanée d'un grand nombre de FLOWMASTERS. Il permet également aux utilisateurs de surveiller les tendances historiques de l'écoulement et fournit un diagnostic à distance pour s'assurer que le système de recirculation de l'huile fonctionne toujours avec un maximum d'efficacité.





La lubrification air / huile se compose d'un flux d'air, qui fonctionne normalement en continu, utilisé pour fournir le refroidissement au point de lubrification et comme un moyen de transport pour transporter de petites quantités d'huile au point de lubrification. L'huile injectée dans le flux d'air recouvre régulièrement les surfaces à lubrifier et réduit le frottement et l'usure.



OIL IN AIR SENSOR

Le capteur « OIL IN AIR SENSOR » est un dispositif de supervision qui permet de détecter instantanément la présence d'huile dans l'air dans les systèmes de lubrification à huile nébulisée (systèmes de type MINIMAL). Facile à installer, OIL IN AIR SENSOR se positionne directement sur les tuyaux de sortie air-huile pour y contrôler la présence de la bonne quantité de lubrifiant dans l'air, et donc le bon fonctionnement du système de lubrification.

Système satellite air/huile DropsA pour l'industrie lourde

L'approche de DropsA en matière de conception de systèmes air/huile, pour les grandes installations utilisées principalement dans l'industrie lourde, repose sur le concept de modularité. Une ligne de distribution d'huile centralisée est utilisée pour générer de la pression au niveau des stations satellites qui injectent périodiquement de l'huile dans un flux d'air continu. Chaque station satellite surveille la distribution d'air et d'huile au point de lubrification et permet à l'utilisateur de vérifier immédiatement le bon fonctionnement. Les stations sont câblées derrière l'écran tactile du système de contrôle central avec un câble réseau, ce qui élimine le besoin en câbles coûteux. En aval du système, un système de dédoubleurs qui permet de diviser les quantités de lubrifiant dans les bonnes proportions pour chaque roulement et joint.

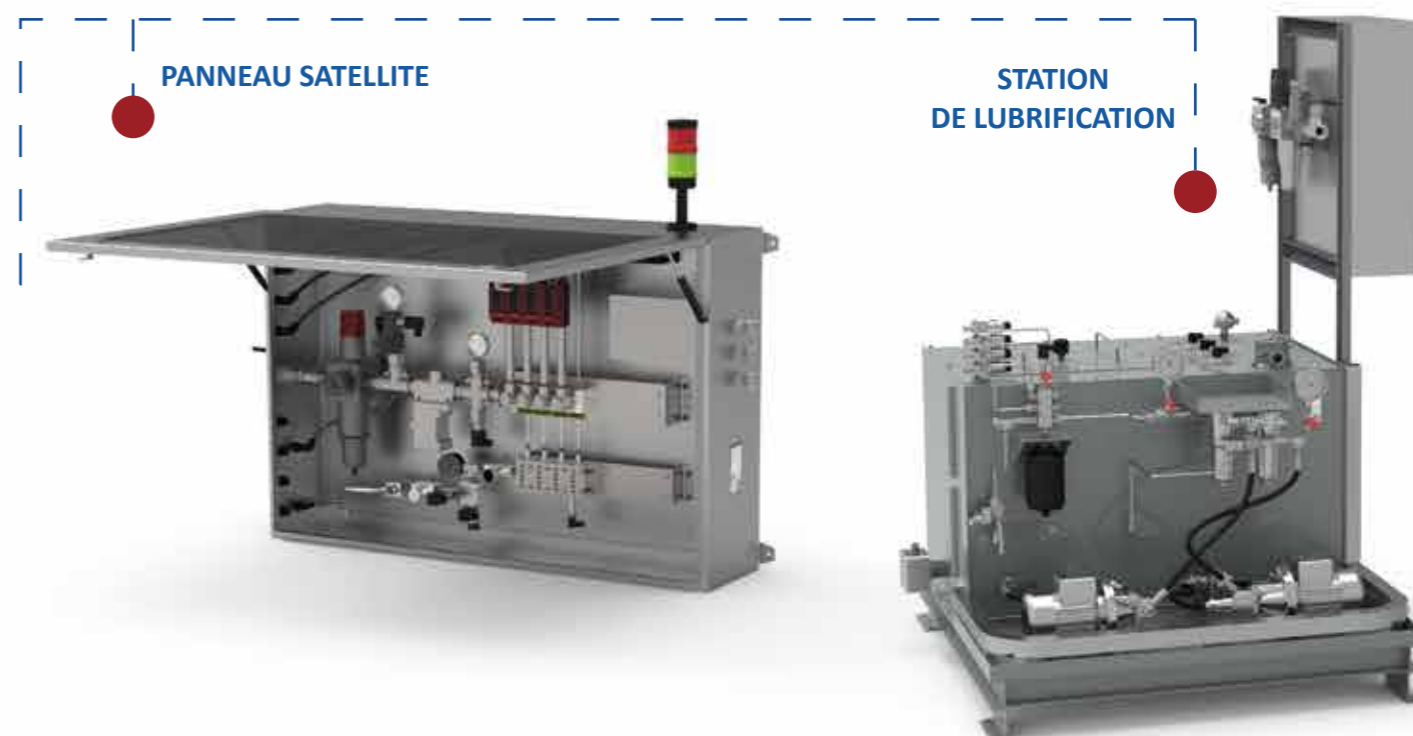

VIP4 AIR /CHAIN/
CONTINUOUS AIR



VIP4 TOOLS/OIL/
TOOLS COAXIAL



VIP4 TOOLS PRO



VIP4TOOLS
DOPPIO EFFETTO

Produit et serie Dropsa VIP4

Ces petits dispositifs « tout compris » sont parfaitement indiqués pour une utilisation sur de petits systèmes. Ils offrent un contrôle entièrement intégré dans une seule et même solution compacte. Applications typiques : roulements à grande vitesse, lubrification de mandrin dans les machines- outils, applications pour revêtement par micro-pulvérisation, lubrification d'engrenages, lubrification et nettoyage de chaînes.

Vip4 Air représente le système air/huile pour mandrins le plus compact et le plus fonctionnel. Il est capable de surveiller et de réduire la dispersion de lubrifiant grâce à un mécanisme de suivi du différentiel de champ magnétique.

Vip4Chain, une variante de Vip4 Air spécifique aux applications avec chaînes et courroies, peut s'utiliser dans toutes les applications où le cycle de lubrification n'est pas dicté par le temps, mais par des impulsions.



SPLITTER BLOCK

SPLITTER TUBE



L'usinage à sec a pour but de remplacer, au sein de l'environnement de travail, le système de refroidissement traditionnel ou à huile entière par un système à flux d'air comprimé qui génère un film très fin de mélange « aérosol » qui traverse le mandrin et les canaux de refroidissement de la machine-outil et pour se déposer directement sur le point de coupe.

Ce système garantit une lubrification linéaire et des performances d'usinage élevées.

Systèmes de lubrification minimale (MQL) et usinage à sec

Le système de lubrification s'utilise de deux manières :

Lubrification externe : le mélange air-huile est projeté sur la surface par une buse.

Lubrification interne ou « à travers la machine-outil » : le mélange air-huile, constitué de particules inférieures au micromètre, traverse le mandrin et les canaux de refroidissement de la machine-outil pour être acheminé directement sur la zone de coupe.

DropsA a développé une technologie révolutionnaire pour les deux processus : MaXtreme (lubrification interne ou à travers la machine) et MiQueL (lubrification externe).

Avantages de MQL



Environnement de travail plus propre et plus sûr

- Environnement de travail plus propre et plus sûr.
- Absence de brume dans l'air.
- Aucune dispersion de liquide de refroidissement sur le sol.
- Gestion du liquide de refroidissement.
- Aucun coût d'élimination du liquide réfrigérant.
- Aucune séparation du liquide réfrigérant des copeaux.
- Aucun besoin de systèmes de filtration du liquide réfrigérant.



Augmentation de la durée de vie de la machine-outil.



Amélioration des processus du système.

- Réduction des temps d'arrêt.
- Augmentation de la production.
- Possibilité de voir les pièces en phase de réalisation.



Amélioration du produit fini et de la qualité



Perforation



Fraisage



Tournage

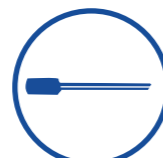

Foret à canon



Fraisage



Nombreuses autres applications

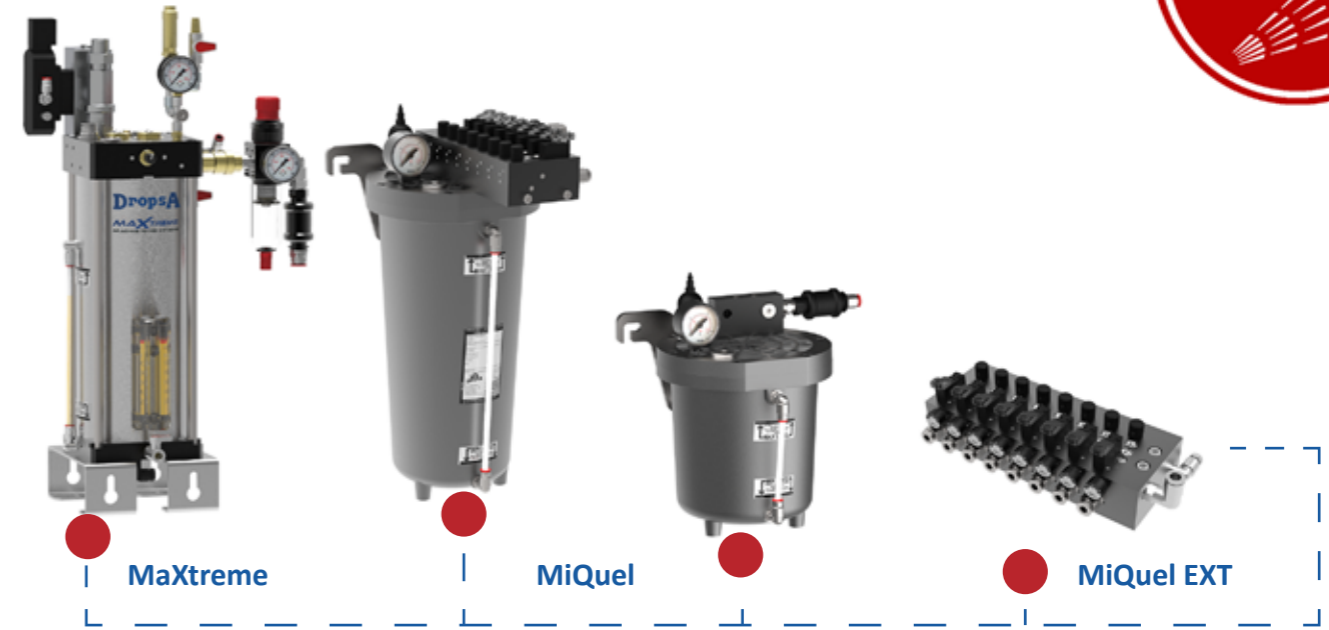

Les domaines d'application de la lubrification minimale sont : les machines-outils en général, les machines de coupe et de pliage de tôles, les aciéries, ainsi que tous les systèmes nécessitant une lubrification calibrée et un contrôle de toutes les fonctions.

Il est possible de configurer **MiQueL** avec un maximum de 8 éléments reliés les uns aux autres qui, à tout moment, peuvent être individuellement exclus ou activés via l'électrovanne intégrée sur ces derniers. Les systèmes modulaires air/huile **MiQueL EXT** (version avec pompe externe) sont des modules de lubrification minimale centralisée avec réservoir sous pression et pompe séparés.

MaXtreme est spécifiquement conçu pour le processus de lubrification interne. Cette unité exclusive est capable de générer un film fin de mélange aérosol qui est acheminé directement au point de coupe de la machine-outil à l'aide des canaux de distribution de fluide déjà présents sur la plupart des machines.



MaXtreme plus et **2C** sont des systèmes de lubrification MQL utilisés pour les centres d'usinage CNC, les lignes de transfert, les fraiseuses.

MaXtreme plus est utilisé pour la lubrification externe et interne (à travers la broche). Il se caractérise par un design compact et une connectivité moderne Via des interfaces (Profibus, Ethernet, I/O). Il est possible de choisir différentes options comme le système de remplissage en automatique ou la version haute pression.

2C peut être utilisé pour les machines monobroches et multibroches avec différents outils fonctionnant en même temps. Il permet de contrôler le volume d'huile et le volume d'air indépendamment avec un changement de volume immédiat. Le système calibré fournit un volume d'huile défini à l'outil. Le système MQL est intégré dans l'interface de la machine-outil pour une utilisation plus pratique.

MLU (Mobile Lubrication Unit) est une solution portable conçue pour les unités de perçage automatique (ADU), et convient à l'industrie aérospatiale.

Your Global Lubrication Solutions Provider



@DropsA #LubricationSystems #Solutions #Innovation #Technology

DropsA S.p.A. (IT) Headquarter
DropsA BM Germany GmbH (DE)
DropsA GmbH (DE)
DropsA UK
DropsA España, S.L.
DropsA Russia
DropsA Lubrication Systems (Shanghai) Co., LTD (CN)

DropsA SpiceLube India Pvt. Ltd
DropsA Middle East LLC.
DropsA DropsA Australia Pty
Dropsa Autolube Canada
DropsA USA
DropsA Do Brasil
DropsA Argentina

www.DropsA.com
sales@dropsa.com

C2250IF WK 15/22