

# DropsA

Lubrication systems specialists

## 机床

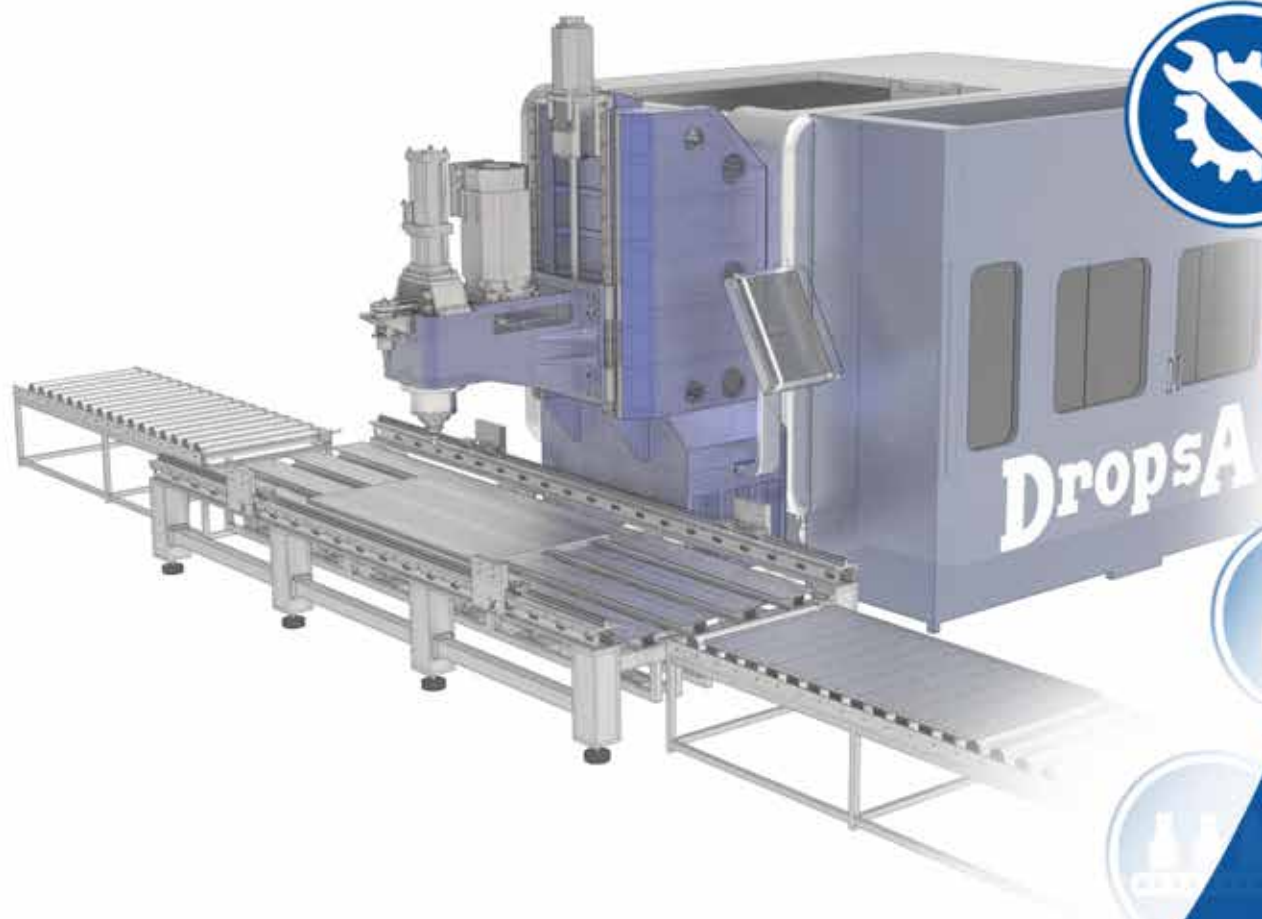



### MaXtreme

MaXtreme双文丘里管微量润滑系统率先使用油气微粒技术，代表了跨入近干式加工技术的第一步。此装置能将细致的油气微粒混合油膜直接通过大部分机器现有的内部管道输送到切割表面。MaXtreme具有特殊的自动调节功能，是其它近干式加工装置的油气发生器上所没有的。



### Air-Oil Sensor 油气感应器

该感应器控制油输送到空气中，再输送到主轴上



### Vip4空气润滑泵

DropsA采用微量润滑的概念并进一步开发了VIP4空气润滑装置，能进一步降低油量消耗并同时提供电子监控（内置的流量感应器），通过更频繁的循环输送微量润滑剂的方式实现真正的微量润滑，同时给出反馈信号，表明油已经正确地注入到气流中。VIP4空气润滑装置包括了所有必要的达到最适合油气润滑和监测润滑的元件。



### SMART3润滑泵

结构紧凑、功能多样化，是稀油及低黏度干油润滑的理想解决方案。

该泵有两种型号，可由外置的主机控制润滑循环（手动型）或内置控制板控制（自动型）



### 龙泵

龙泵结构小巧，功能多样，是简便型容积式和递进式润滑系统的高性能、全局性的解决方案，可用于稀油和NLG000油脂。外置式压力调节阀块包括所有的功能部件，方便调节和连接。



### MiQueL密克尔泵

适用于所有需要微量精准润滑及功能控制的场所。此系统可以通过内置电磁阀单独控制至8个出口模块。每个模块的油量和气量也可以单独调节，或者对所有模块进行串联控制，用户容易安装及操作。该系统还包含一个止滴阀，可在压力下降时迅速吸回出口的油，防止油低落。



### 33V系统

该系统是Dropsa最近研发出来的容积式注油器技术。此技术不受粘度，温度和压力的影响，提供精确的润滑剂，并且有失效保护的功能。此分配阀跟其他实惠的电动泵一起可以组成一个非常高效的系统。我们的快插系统更进一步节约了安装成本。

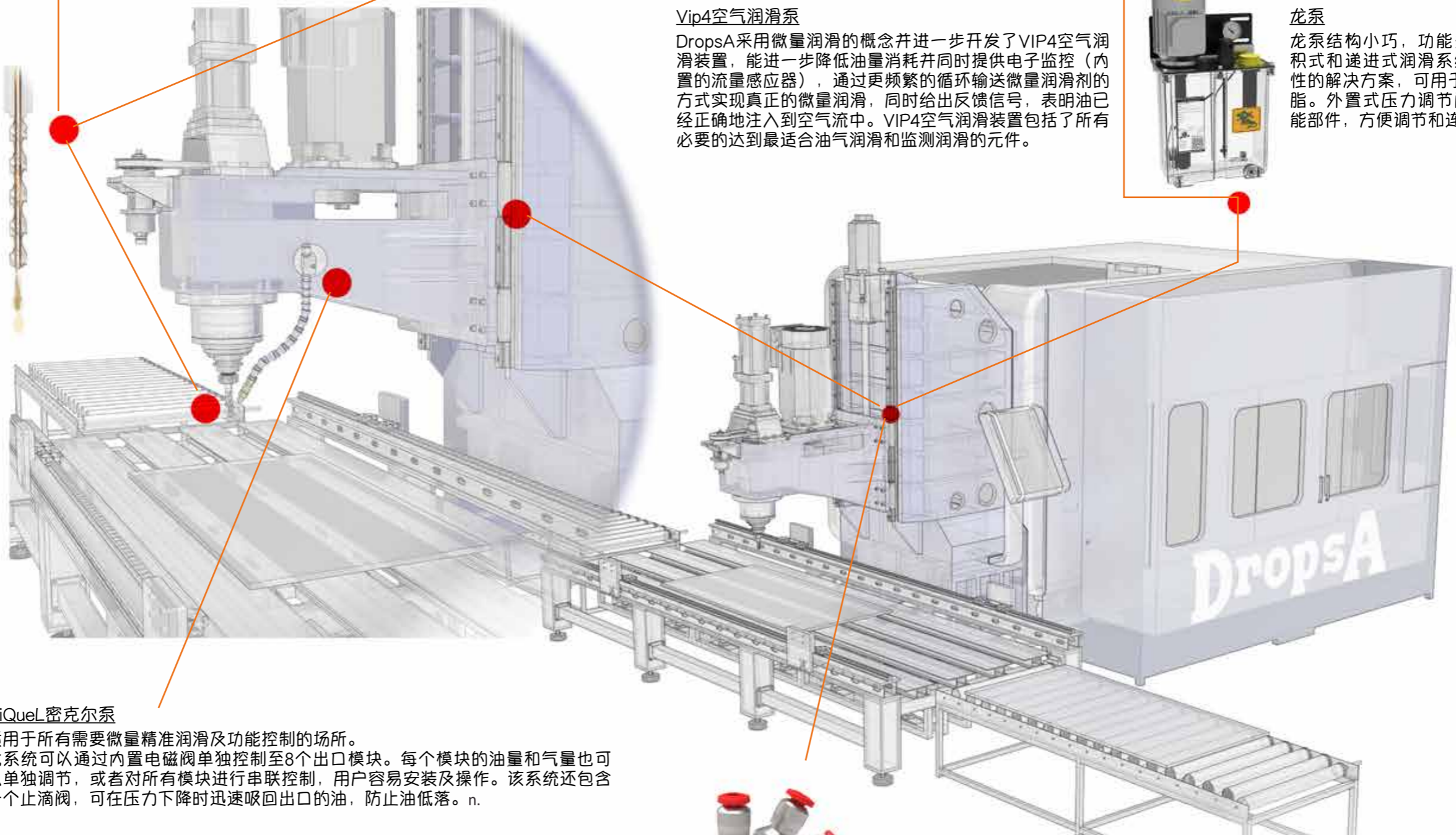





IoT touch 4.0

OMEGA自动泵  
这是一款中小型系统可用的多功能解决方案，可为不同润滑系统供油：带有分配器（一对泵元件），直接到点（8个微型泵元件）或用于注射系统的释放阀套件。该泵由于是全自动运行，因而可以在单机模式下使用。



MiQuel

Polipump多头泵  
为小型油脂润滑设计的简易装置  
DROPSA产品系列新成员，可使用户在原有手动或半自动润滑系统基础上快速升级为开箱即用的自动润滑系统  
该系统可达到35个润滑点，可连接到主电源或电池盒，使用简单，不需要专业技术知识。是理想的低成本高性能的系统，尤其适合一次性系统。



LOCOPUMP洛可泵

洛可泵第二代油脂泵是理想的单线递进系统中使用的气动泵。标配加载弹簧的2KG油箱，可以使用NLGL2油脂。透明的油箱可以让用户清楚地看到剩余油量，而且油箱带有低液位开关可提供远程报警信号。另外，油箱盖子可以改装成高液位传感器或DROPSA的连续液位监控传感器。



BRAVO洛可泵

功能强大的小型干油润滑泵  
设计创新 Bravo泵体积小，但包含了许多Dropsa独特的创新，为润滑系统带来许多新的可能。它不仅适合室内的机械也适合移动机械和车辆的润滑。

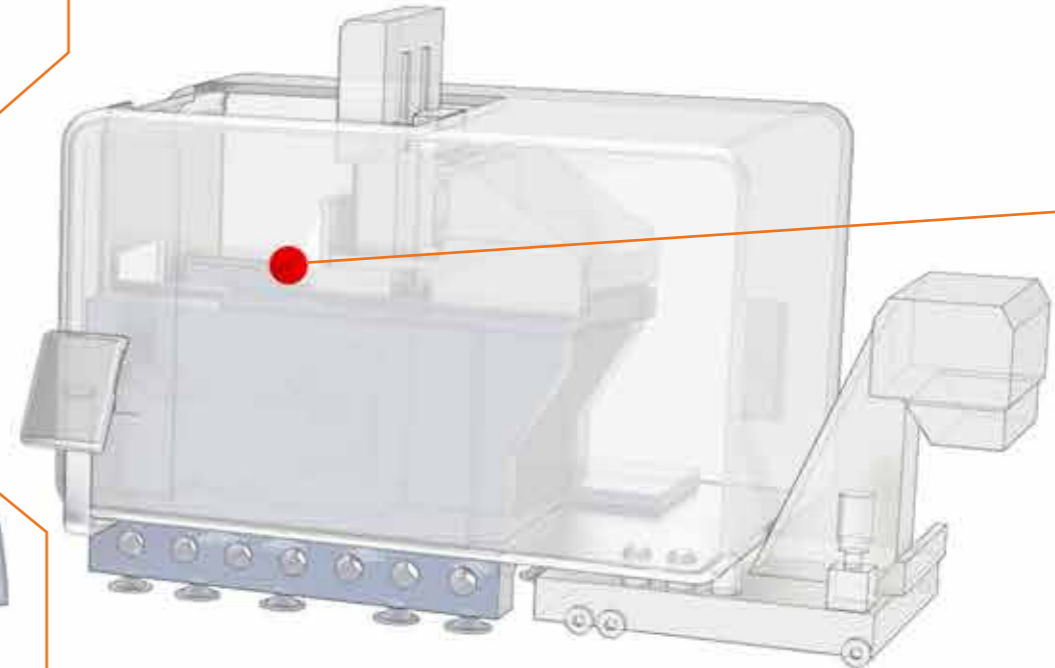
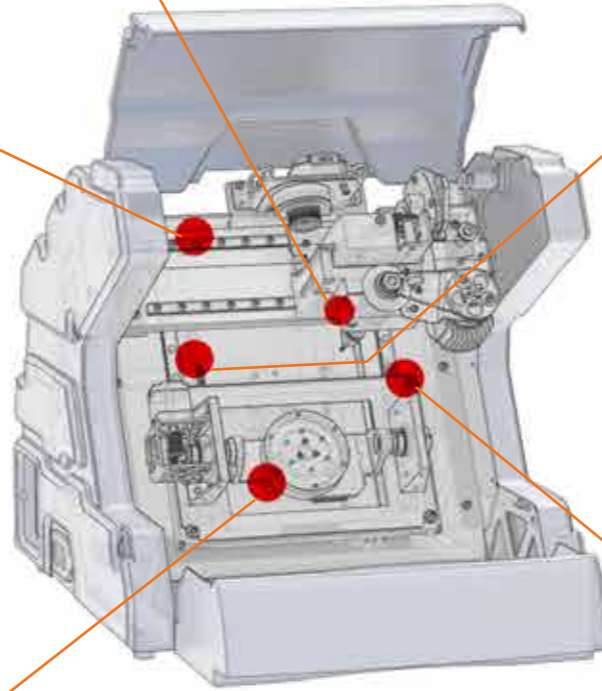
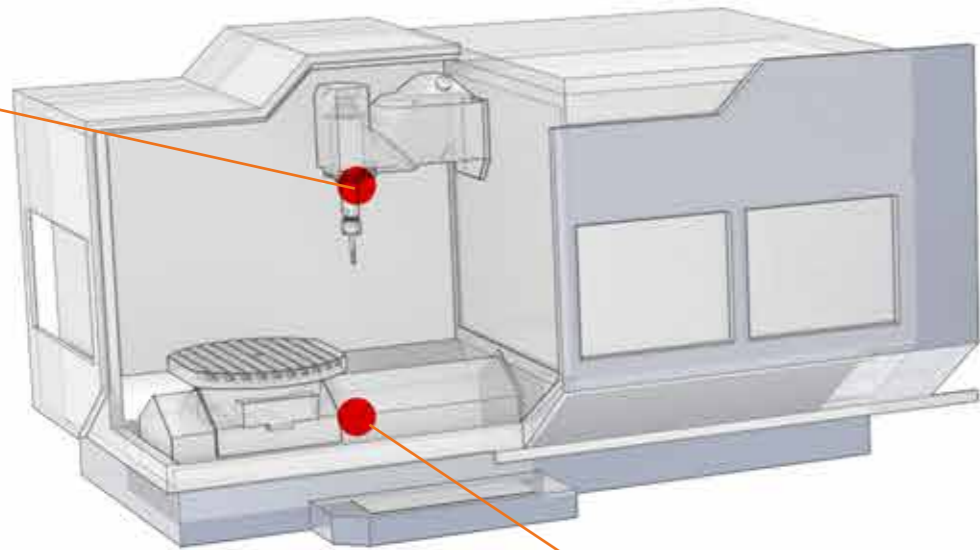

SMX 模块式分配器

此模块式分配器包括两个主要部件：底座和计量元件。没有使用传统的桥接附件，通过桥元件将相邻的计量件互相连接并且把流量合并。分配器的装配原理可以在出厂时就根据润滑点的分组完成装配，此创新型系统安装简捷，无需预先决定底座的尺寸，只需使用DROPSA专利性的非常简单的螺丝就可以无限延展底座



玲珑NP及NPR分配器

Dropsa特罗浦斯的玲珑NP递进式分配器结构紧凑，质量可靠，是需小剂量精确提供稀油和油脂润滑系统的理想方案。玲珑NP使用活塞的往返运动将精确的润滑剂量输送到各润滑点。专利性的RigidLock联锁结构使玲珑分配器既具有一体式分配器的牢靠性又有模块式的灵活性  
Dropsa特罗浦斯的玲珑NPR分配器使用创新型的铁轨式概念，不需把整个分配器拆掉就可替换或重组计量块。



### 自动润滑：优化加工成本和时间

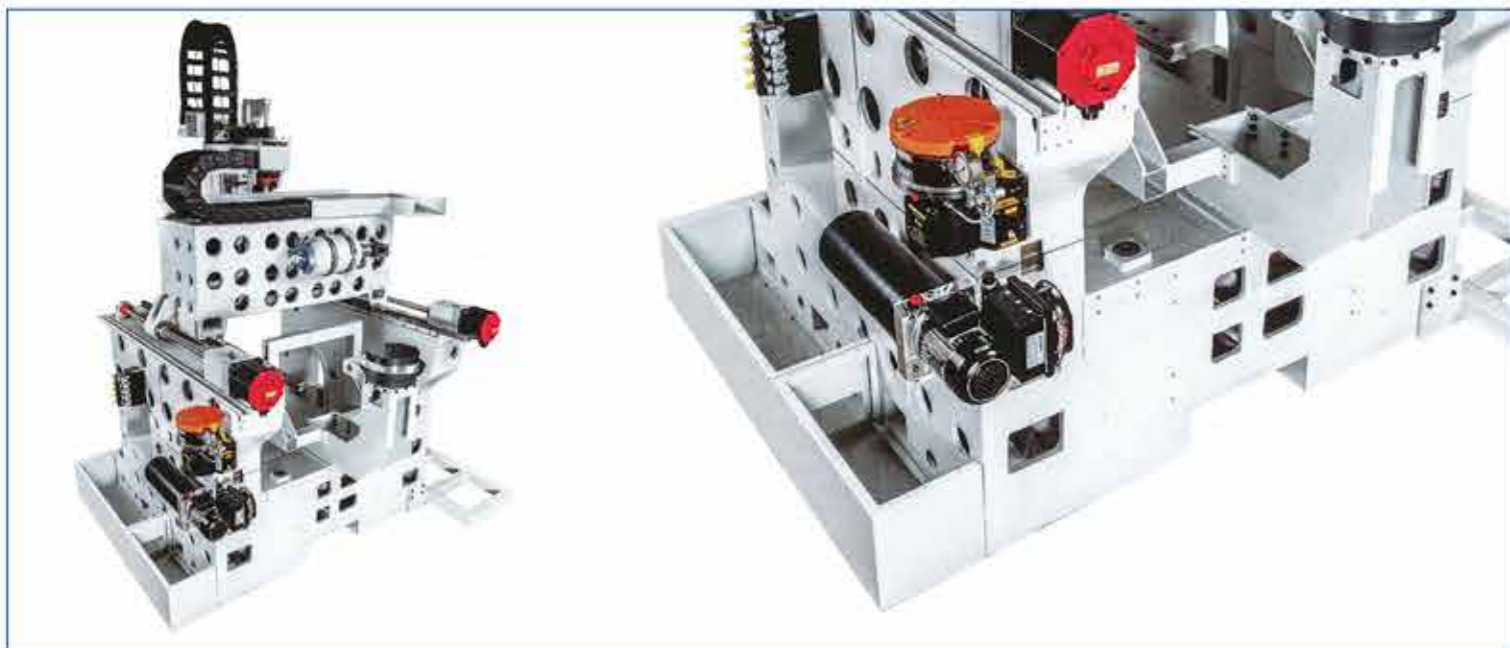

象机床领域这样在恶劣环境条件下工作的机械尤其需要使用适当的润滑系统，以保证机械能够正确运行。安装自动润滑系统可降低机器的停机率，控制好润滑剂的消耗量和提高轴承、链条和齿轮的寿命。特罗浦斯拥有多年的丰富经验，在全球遍布广泛的分公司和销售网络，可为任何需求提供专门的解决方案，为客户提供从设计、安装到售后的整个流程服务。机床领域中的解决方案可应用在各种类型的机器中：



### 系统解决方案

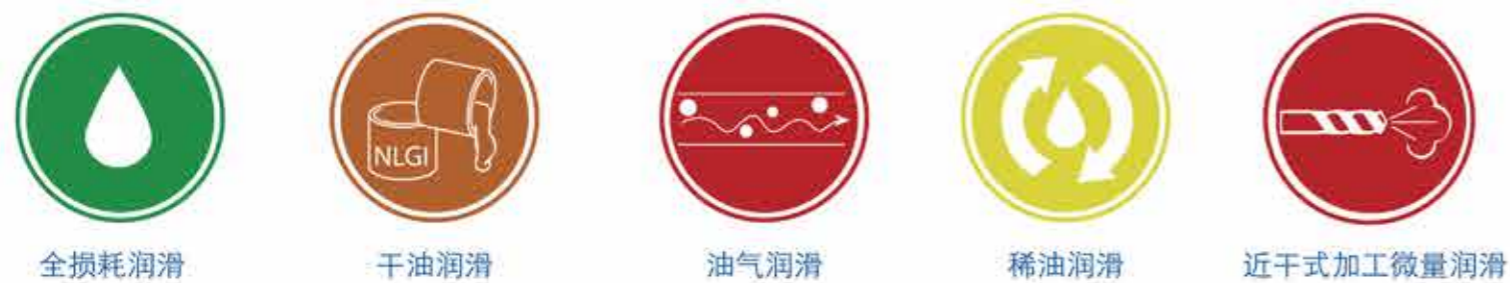

自1946年以来，特罗浦斯一直致力于生产集中润滑系统和组件，不断开发新产品和专利，使公司在全球的润滑领域更具创新性和竞争力。

特罗浦斯产品丰富，提供了系统、操作和组件方面的最新技术，可最大限度提高客户机器的利润率和生产率。通过各分公司和专业的分销渠道，特罗浦斯可以在本地或全球范围内及时予以响应，为客户提供支持和协助，确保全球范围内具有一致的高质量标准。



### 特罗浦斯的生产

特罗浦斯在位于米兰附近的主厂中拥有的生产、加工和自动装配机器，均配备了先进的质量监控系统 and 产品可追溯性监控系统，以确保高效的产品加工和装配，保证产品精确符合技术规格。公司不断投资产品的设计、工程和生产方面的所有领域，确保不断提高产品本身的可靠性。





---

# DropsA

Lubrication systems specialists

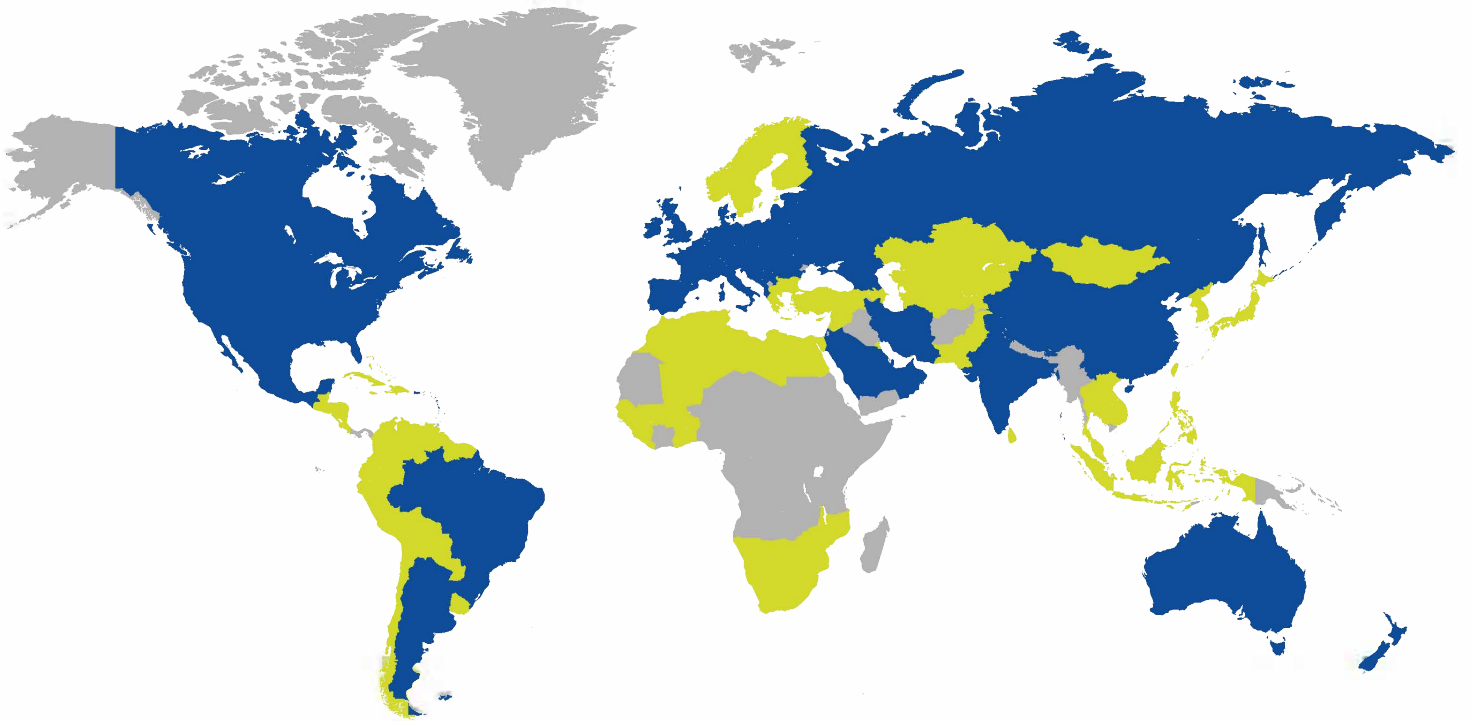

**@DropsA #LubricationSystems #Solutions #Innovation #Technology**