

DropsA

Lubrication systems specialists

ACCIAIO E ALLUMINIO

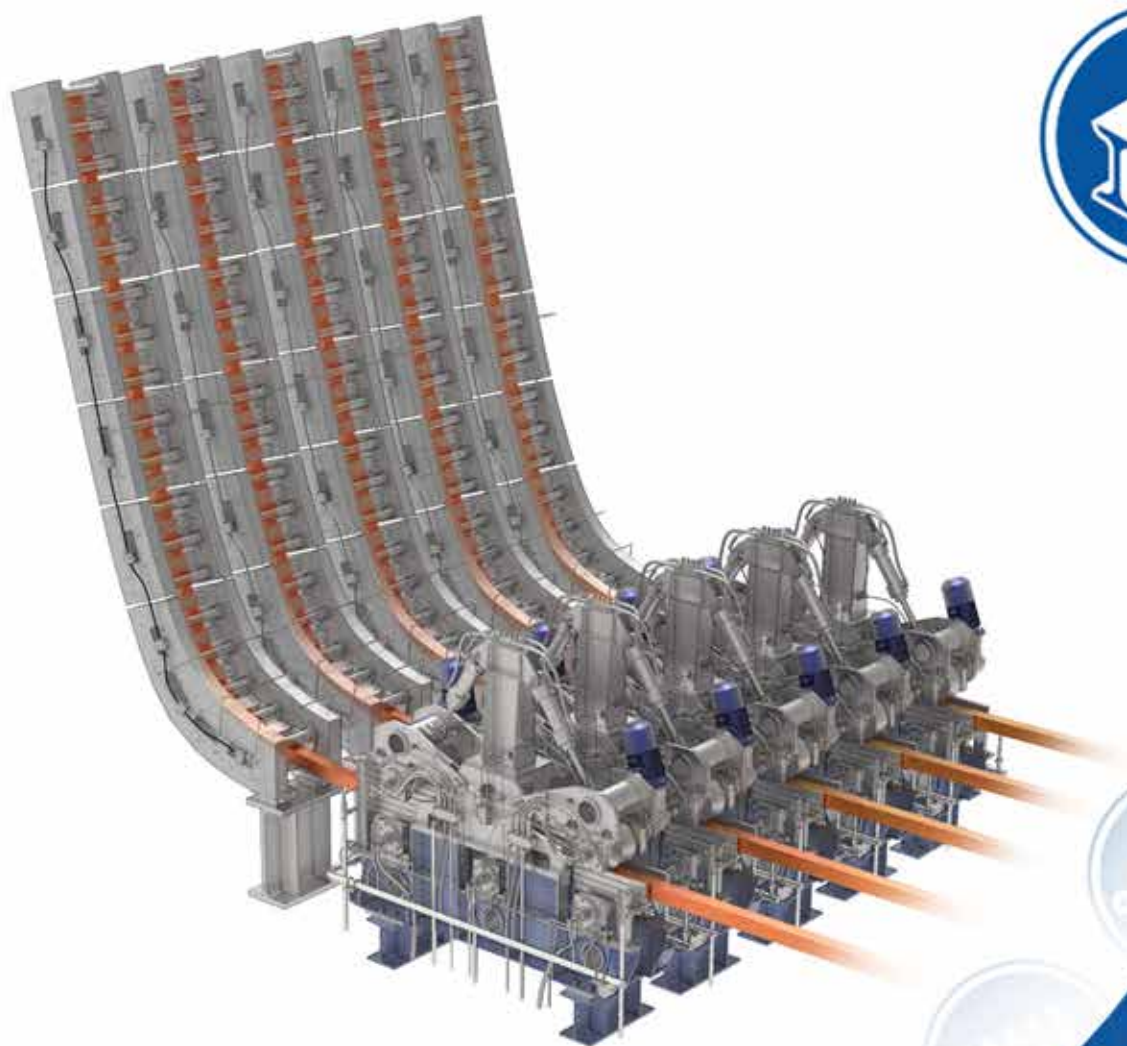



CENTRALE AD OLIO



DOSATORI SERIE SMX ARIA-OLIO

Tra le varie tipologie impianti utilizzabili per la lubrificazione ad aria-olio di gabbie di laminazione, l'uso di dosatori SMX aria-olio viene apprezzata e sponsorizzata soprattutto per laminatoi precedentemente lubrificati a grasso, con gabbie di piccole dimensioni, così da poter ottimizzare i costi e ridurre drasticamente gli sprechi di lubrificante e l'impatto ambientale. Il tipico impianto che sfrutta questi dosatori prevede una linea principale con dosatori doppia-linea, installati su satelliti con controllo di ciclo

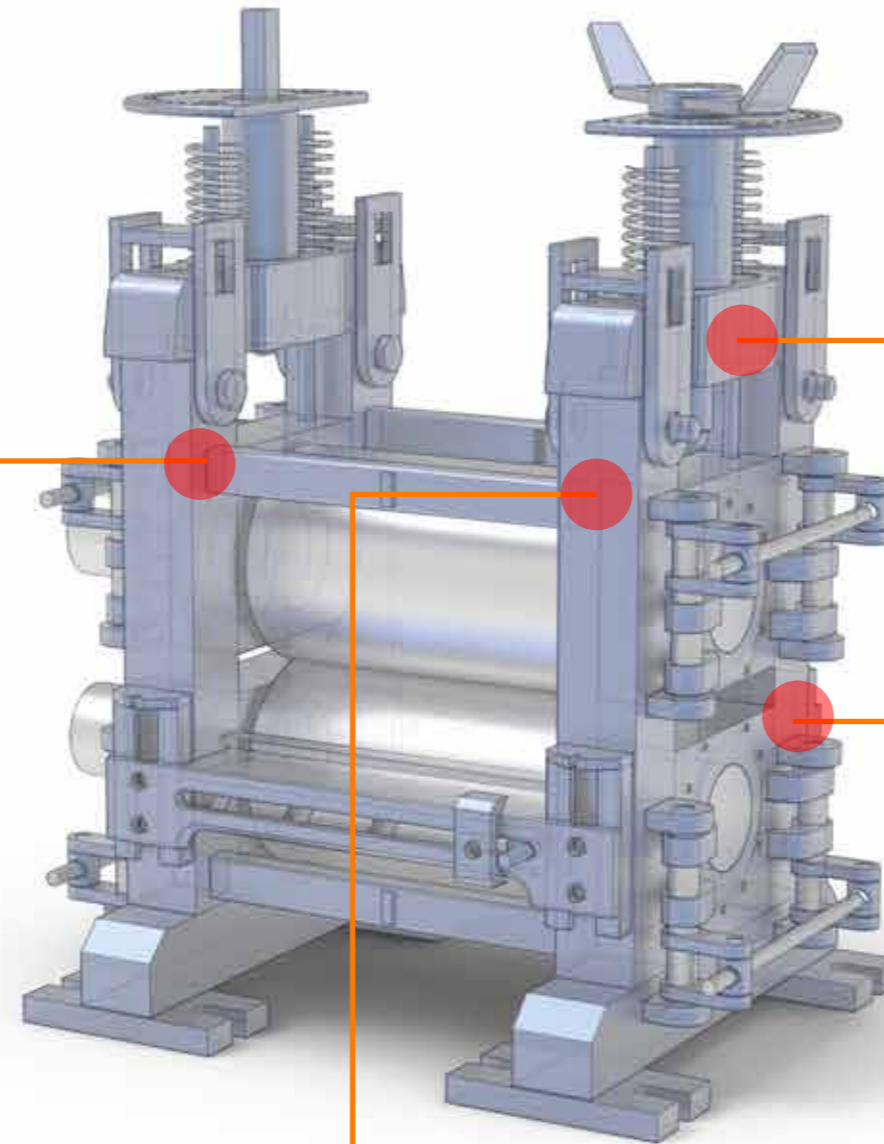

SPLITTER BLOCK

Lo Splitter Block aria/olio è un ripartitore di lubrificante che divide il flusso della miscela aria/olio in proporzioni uguali in base al numero di uscite del dosatore. La miscela di aria/olio in entrata viene ripartita in due, quattro, sei o otto uscite. I principali vantaggi derivati dall'uso di questa tecnologia di ripartizione aria/olio sono rappresentati dalla possibilità di usare un solo tubo contenente aria e olio. La tecnologia impiegata per lo Splitter Block aria/olio, anche se è meno accurata della tecnologia volumetrica, può raggiungere sostanziali livelli di risparmio sui costi iniziali, poiché permette di ridurre del numero di tubi utilizzati. Lo splitter block viene solitamente usato per convertire vecchi laminatoi lubrificati a grasso, in sistemi aria-olio, dove però le forature sulle guarniture dei singoli cuscinetti non possono essere sfruttate per l'uso di splitter tubes.

SATELLITE DI LUBRIFICAZIONE

Il pannello di controllo "SATELLITE", è un quadro intermedio composto da un dosatore SMX con elementi calibrati, un gruppo di trattamento dell'aria, pressostati, misuratori di portata e valvole miscelatrici. Questo pannello viene installato tra la centrale ad olio e le gabbie. In base all'estensione dell'impianto, alla quantità di gabbie e alla posizione delle stesse e dei cuscinetti da lubrificare, 1 o diversi satelliti possono essere installati così da sezionare l'impianto e aumentarne in controllo e l'affidabilità. Tutte le portate di aria e olio sono regolabili dal PLC installato sulla centrale ad olio così da variare in base all'utilizzo, alla temperatura o all'usura la quantità di lubrificante da inviare agli stand.



SPLITTER TUBES

I lubrificatori di tipo "splitter tube" creati da DropsA sono prodotti customizzati a seconda caratteristiche dei cuscinetti e delle forature disponibili sulla gabbia di laminazione. Lo splitter tube è un tubo divisore di portata basato su un dosaggio proporzionale. La miscela aria/olio in ingresso al tubo viene distribuita alle due-tre o X uscite a seconda del modello e dell'esigenza. DropsA ha usato strumenti di calcolo fluidodinamico (CFD) e dati sperimentali per ottimizzare il bilanciamento della pressione della portata di uscita in modo da ottenere una ripartizione più accurata del flusso aria/olio sui punti di lubrificazione.



PRESSOSTATO DI FINE LINEA

Il pressostato di fine linea viene installato all'esterno della linea principale per il controllo del corretto funzionamento dell'impianto. Consente di inviare una segnalazione di allarme o di operare il blocco della macchina quando la pressione in linea non raggiunge il valore di taratura impostato.



STAZIONE A GRASSO

La parte iniziale del processo di laminazione, successiva alla colata continua e prima del treno di laminazione, viene lubrificata da DropsA con sistemi a grasso e dosatori doppia linea. Vista la necessità di operare in maniera continua e di garantire la massima affidabilità, sistemi ridondanti con pompe in standby che operano in maniera automatica partendo e fermandosi a intervalli regolari per allungare la vita dei motori e degli elementi più stressati e ridurre i tempi di manutenzione. Pompe serie Sumo 2 con serbatoi da 100kg vengono solitamente installate su skid insieme all'apparecchiatura elettrica, a strumentazione e valvole di controllo (pressostati, manometri, trasmettitori di pressione, elettrovalvole etc).



DOSATORI DOPPIA LINEA

I dosatori modulari per il sistema linea doppia sono componenti versatili e precisi. Sono composti da basi e valvole (in acciaio inox AISI 316 o in acciaio AVP). Le valvole possono essere fornite con portata regolabile o fissa. I dosatori modulari linea doppia offrono i seguenti vantaggi:

- Flessibilità nell'aumento o diminuzione degli elementi modulari assemblati
- Risparmio di tempo: le valvole dosatrici possono essere sostituite senza intervenire sull'assieme o sulla raccorderia e tubazioni.
- Riduzione dei costi di manutenzione: la modularità totale del sistema permette interventi rapidi a basso costo.
- Riduzione dei costi per scorte di pezzi di ricambio grazie all'intercambiabilità delle valvole e delle relative basi.

Tutte le pompe serie SUMO II, MINISUMO, MINISUMO II etc sono disponibili, oltre alle versioni standard verniciabili seguendo specifiche cliente, anche in varianti speciali secondo norme NEMA, EAC, ATEX per zona 1 e 2.



Lubrificazione automatica: ottimizzazione dei costi e dei tempi di lavoro



L'utilizzo di sistemi di lubrificazione è indispensabile per il corretto funzionamento delle macchine ancor di più quando queste lavorano in condizioni ambientali difficili come quelle delle acciaierie. L'installazione di un sistema di lubrificazione automatico consente di ridurre i fermi macchina, controllare il consumo di lubrificante e aumentare la vita di cuscinetti, catene e ingranaggi.

DropsA, grazie alla sua pluriennale esperienza e ad una rete capillare di sedi e rivenditori in tutto il mondo, fornisce soluzioni specifiche per ogni esigenza e segue il cliente dalla definizione del progetto, all'installazione, al supporto post vendita. Le soluzioni proposte per il settore dell'acciaio e alluminio sono applicabili su tutte le varie tipologie di macchine:



SEGMENTI COLATA
CONTINUA



RADDRIZZATORI



GABBIE



FORMATORI
D'ANSA



CESOIE

Soluzioni di lubrificazione DropsA



Lubrificazione
olio



Lubrificazione
Grasso



Lubrificazione
Aria /Olio



Lubrificazione
Ricircolo Olio



Lubrificazione
Minimale

DropsA

Dal 1946 DropsA produce sistemi e componenti per la lubrificazione centralizzata sviluppando continuamente nuovi prodotti e brevetti che hanno contribuito a rendere più innovativo e competitivo il settore della lubrificazione in tutto il mondo. DropsA offre una vasta gamma di prodotti in grado di massimizzare la profittabilità e la produttività delle vostre macchine, fornendo le ultime tecnologie in termini di sistemi, operatività e componenti. Grazie alle filiali e ai canali di distribuzione specializzati, DropsA fornisce risposte tempestive, supporto e assistenza ai clienti a livello locale e globale garantendo gli stessi alti standard qualitativi in tutto il mondo.



La Produzione DropsA

Gli impianti di produzione, di lavorazione e di assemblaggio automatizzato che si trovano nello stabilimento centrale nei pressi di Milano, sono dotati di un avanzato sistema di monitoraggio della qualità e della tracciabilità del prodotto, al fine di garantire sia una lavorazione altamente efficiente sia un assemblaggio del prodotto che rispecchia fedelmente le specifiche tecniche.

Investimenti continui in tutte le aree della progettazione, ingegnerizzazione e produzione dei prodotti assicurano un aumento costante dell'affidabilità dei prodotti stessi.



DropsA

Lubrication systems specialists

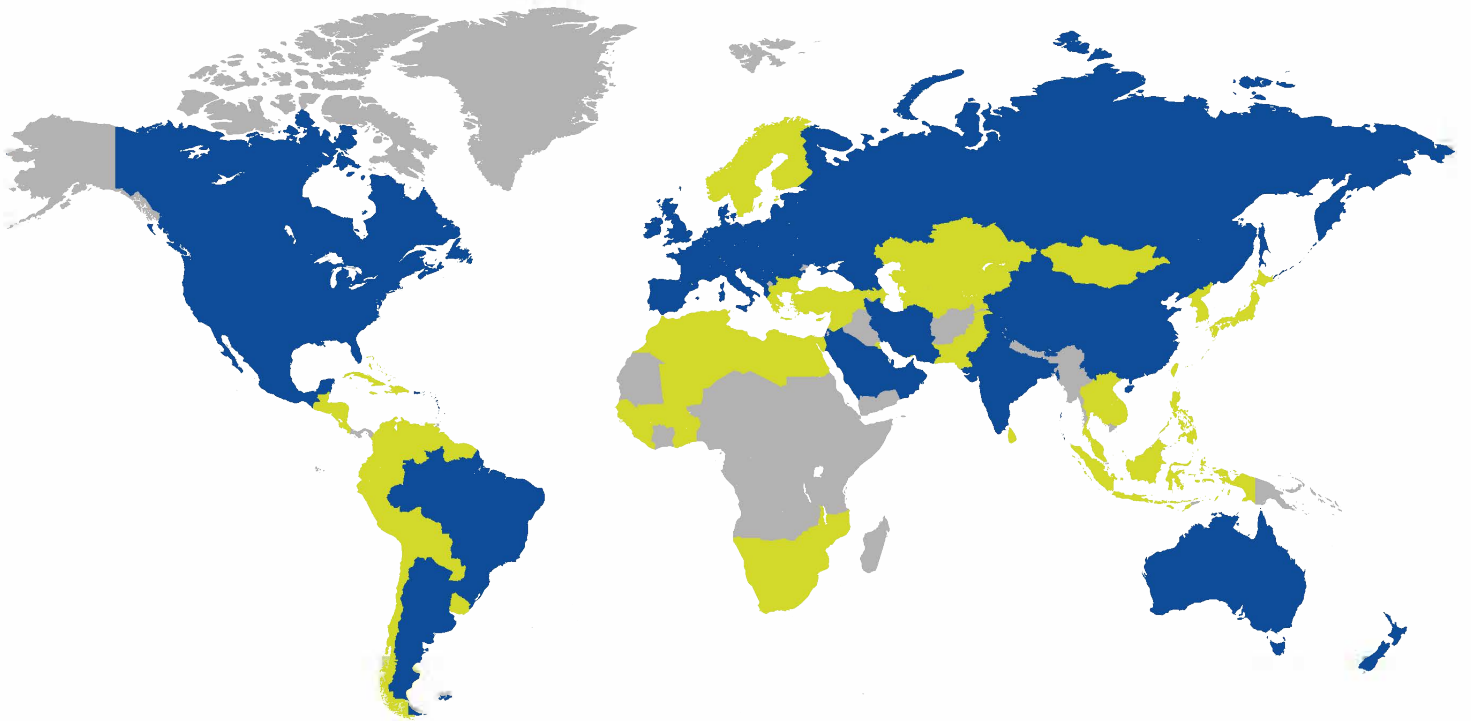

@DropsA #LubricationSystems #Solutions #Innovation #Technology