

DropsA

Lubrication systems specialists

CIMENTEIRAS E MATÉRIAS-PRIMAS

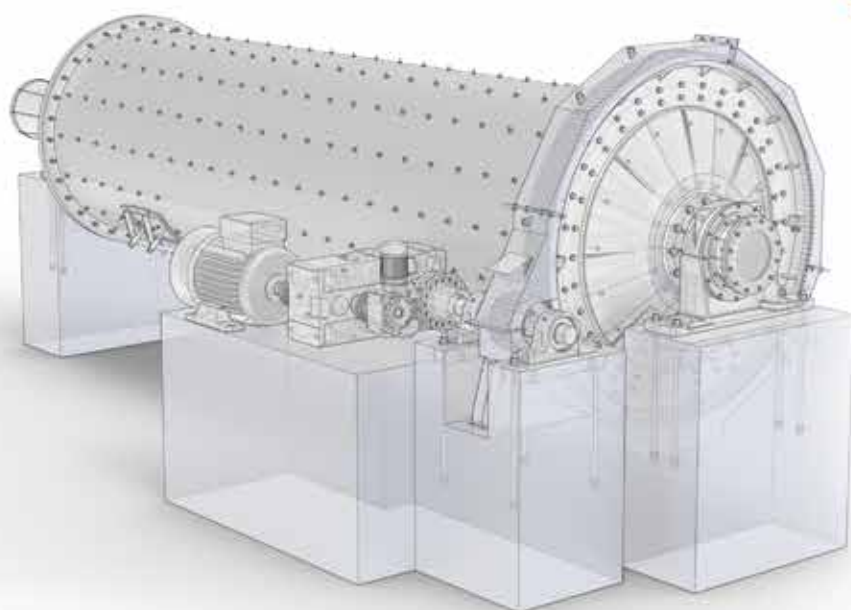



PAINÉIS SATÉLITE

São usados para difundir as principais linhas de distribuição e atingir os pontos finais. São compostos por uma caixa de aço pintada ou inoxidável com o interior dos distribuidores progressivos (série SMX ou SMO) ou linha dupla (série DM, DMM ou DMX). A box está dotada de terminal para a ligação dos sensores ULTRASENSOR que monitorizam os ciclos e o correto funcionamento dos elementos modulares dos doseadores, quer progressivos quer de linha dupla.

GRUPO AR-GRAXA ou AR-ÓLEO para doseadores progressivos

Para soluções mais pequenas e económicas, a DropsA estudou um sistema compacto que prevê a utilização de uma caixa em aço pintado ou inoxidável, em que já se encontra instalado um grupo de tratamento a ar, um doseador progressivo e válvulas de mistura. Esta solução permite ao utilizador comprar uma simples bomba para tambores comerciais e instalá-la onde for mais conveniente no sistema, a seguir instalar uma caixa DropsA e ligar à mesma os tubos de ar e graxa. A partir daqui, os tubos que encaminham para os pontos terminais (de 2 a 8 por cada caixa DropsA) terão já no interior a mistura ar-graxa. O utilizador poderá optar por comprar os bicos DropsA de lâmina ou de forma cónica, conforme as características do ponto da lubrificar).

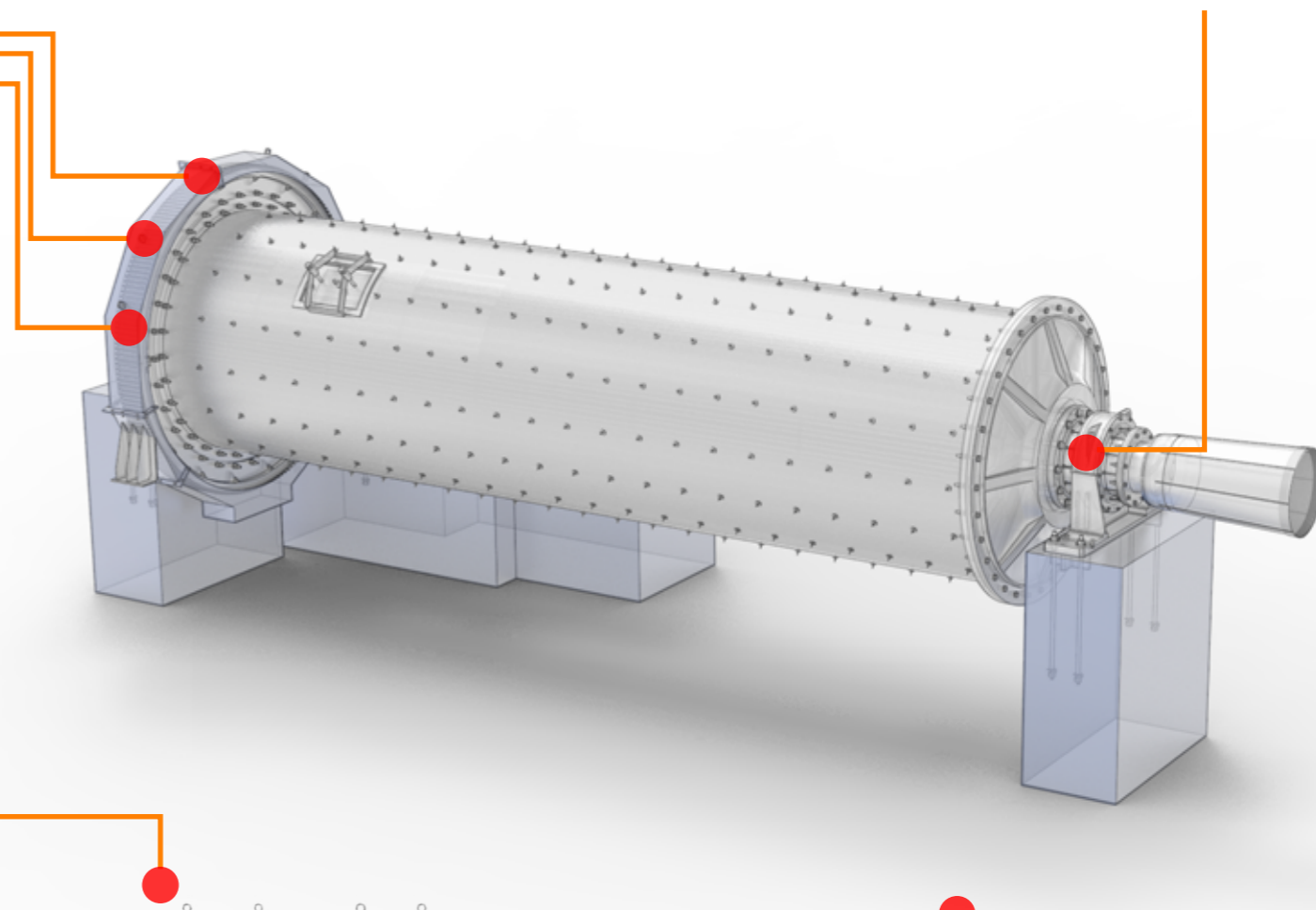
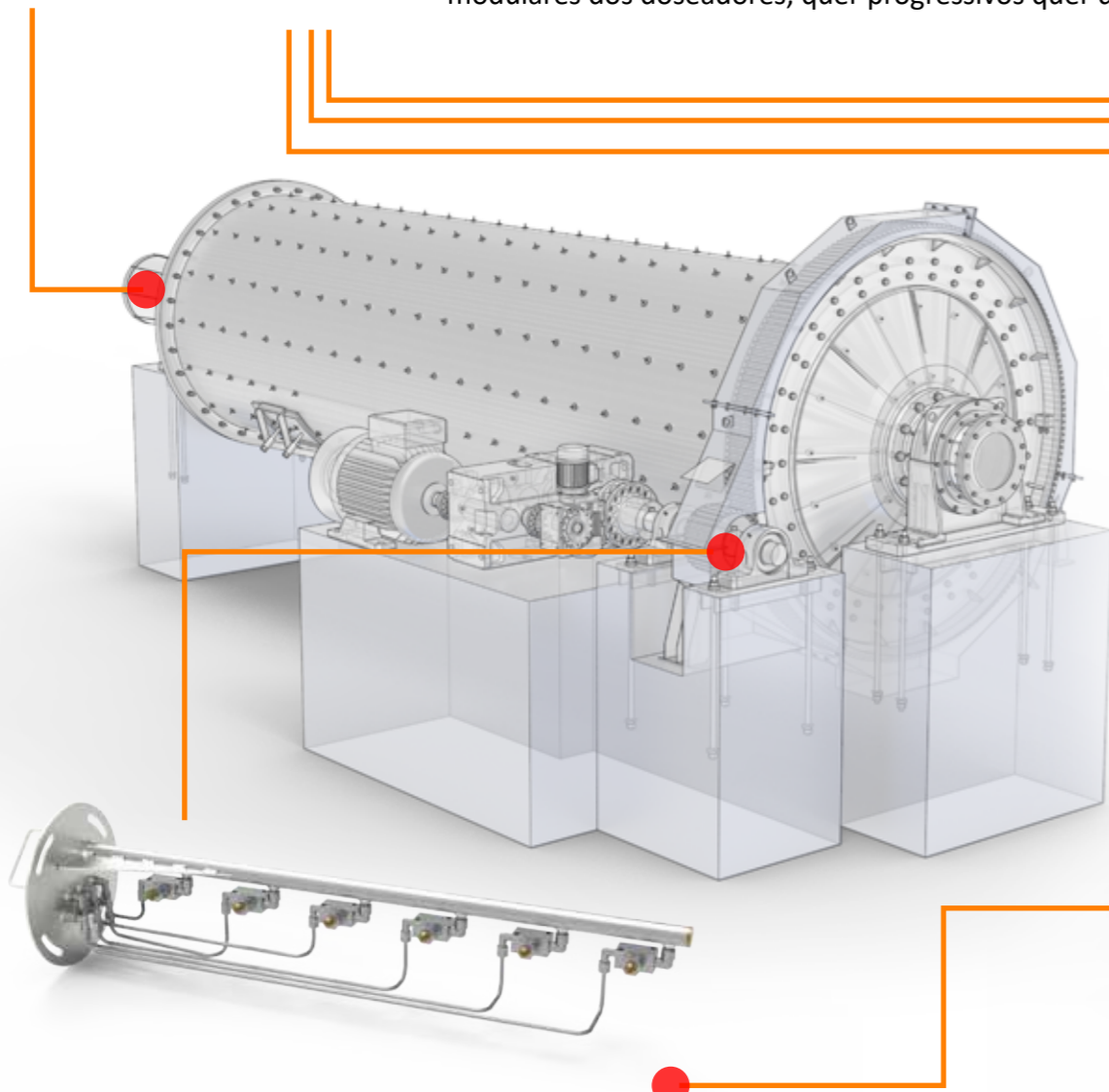

ESTAÇÃO DE BOMBAGEM:

bombas pneumáticas série 0234700 para tambores comerciais de 20, 50 ou 180 kg ou bombas elétricas série CANNON para tambores comerciais de 20, 50 ou 180 kg são geralmente instaladas em estações de bombagem automatizadas compostas por:

- Um quadro com cabina pintado ou inoxidável,
- Um painel de controlo
- Um painel de tratamento de ar (a utilizar tanto para as bombas pneumáticas, como para o ar a misturar com a graxa para os bicos pulverizadores)
- Filtros e acessórios (como base extraível ou aquecedores para tambores, inversores para sistemas de linha dupla)

BICOS DE PULVERIZAÇÃO

São kits pré-montados para instalar diretamente junto das engrenagens principais do moinho de esferas. De acordo com o diâmetro da engrenagem, são instalados de 1 a 8 bicos para cobrir melhor a superfície da engrenagem e permitir uma lubrificação ideal. Para poder dispensar é suficiente liga a linha da graxa e a do ar ao kit dos bicos.



LOCOPUMP S3

Bomba pneumática de efeito simples geralmente usada em sistemas com doseadores progressivos de linha única. Esta bomba está disponível com dois reservatórios: de 0,5 ideais para espaços pequenos, e de 2 Kg. Ambos os reservatórios dispõem de carregamento por mola, graças ao qual pode distribuir facilmente graxa NLGI 2. O reservatório transparente permite manter sob controlo a quantidade restante de lubrificante. O nível mínimo de lubrificante presente é indicado por um interruptor de controlo da distribuição das graxas que permite dar sinais de alarme à distância na máquina em que se encontra montado. A elevada fiabilidade do produto é garantida também pela utilização do aço na construção de todos os componentes de bombagem.



NP-NPR+:

Os doseadores nano-Progressive (nP) DropsA, graças ao seu design compacto e sólido, são a solução ideal para a lubrificação a graxa em aplicações que exigem uma dosagem mínima mas rigorosa de lubrificante em espaços reduzidos. Através do movimento progressivo de pistões, interligado com movimentos micrométricos no interior do orifício de deslizamento, é possível distribuir a vazão de entrada em quantidades muito precisas pelas diversas saídas disponíveis. Graças a um novo mecanismo de articulação entre os elementos, RigidLock, nano-Progressive (nP) tem a rigidez de um doseador mono-bloco mas a flexibilidade de uma unidade modular simples. O doseador nano-Progressive Replaceable (nPr) Drops utiliza o conceito inovador "rail & lock", que permite substituir ou sobrepor o elemento sem necessidade de desmontar completamente o conjunto.

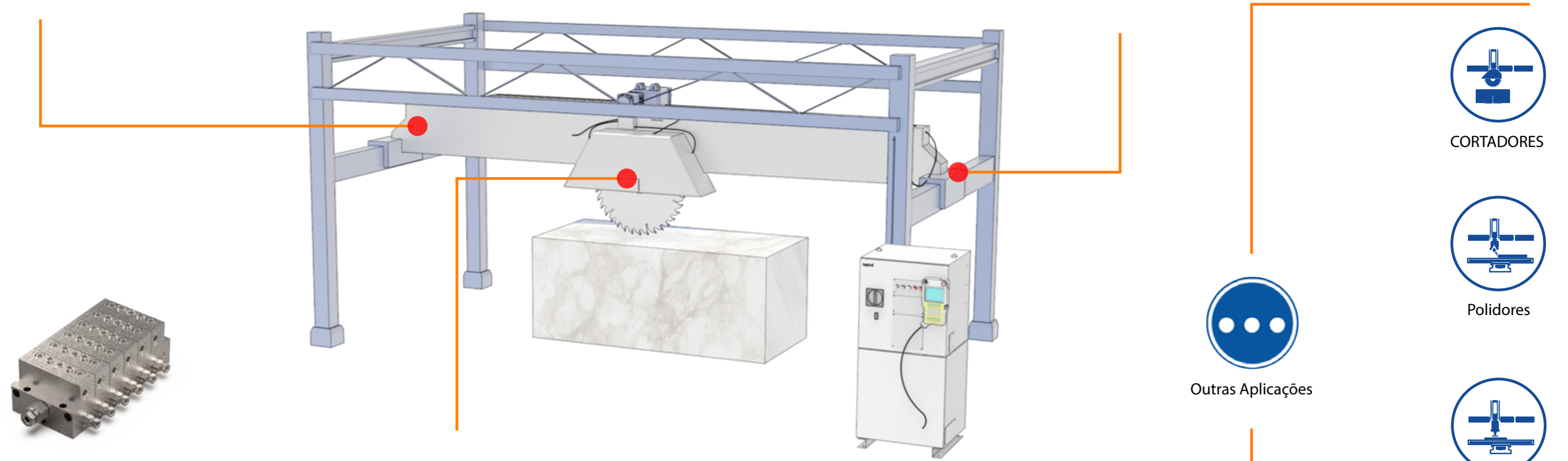

SMX-SMO:

Os doseadores série SMO e SMX são doseadores progressivos modulares. Este sistema integra duas partes principais, a base e os elementos doseadores. Ao contrário dos sistemas monobloco, os doseadores modulares oferecem novas vantagens: - o sistema pode ser facilmente expandido adicionando módulos da base e elementos sem ter que reformular o sistema – o conceito modular garante custos reduzidos de substituição dos componentes em caso de falha – os elementos modulares para SMO e SMX oferecidos pela DropsA têm vários fluxos disponíveis, o que permite ao utilizador encontrar sempre a dosagem certa de acordo com os componentes a lubrificar, podendo assim misturar no interior desse doseador todos os elementos que é necessário lubrificar sem compromissos e sem ter de criar blocos doseadores separados.



Serras de ponte



Fresas



Modeladores



Centros de corte

Lubrificação automática: otimização dos custos e dos tempos de trabalho



A utilização dos sistemas de lubrificação é indispensável para o correto funcionamento da máquina, ainda mais quando estas trabalham em condições ambientais difíceis como as das cimenteiras e laboração das matérias-primas. A instalação de um sistema de lubrificação automático permite reduzir as paragens da máquina, controlar o consumo de lubrificante e aumentar a vida de rolamentos, correntes e engrenagens.

A DropsA, graças à sua longa experiência e a uma extensa rede de escritórios e revendedores no mundo inteiro, fornece soluções específicas para cada necessidade e acompanha o cliente desde a definição do projeto, à instalação ou à assistência pós venda. As soluções propostas para o setor das cimenteiras e laboração das matérias-primas são aplicáveis a todos os diversos tipos de máquinas:



MOINHO DE ESFERAS



SERRAS E MÁQUINAS DE CORTE



MÁQUINAS DE ACABAMENTO



MÁQUINAS ESPECIAIS

Soluciones de lubricación DropsA



LUBRIFICAÇÃO PERDA TOTAL



LUBRIFICAÇÃO À GRAXA



LUBRIFICAÇÃO AR/ÓLEO



RECIRCULAÇÃO DE ÓLEO



MÍNIMA QUANTIDADE DE LUBRIFICANTE (MQL)

DropsA

Desde 1946 que a DropsA produz sistemas e componentes para a lubrificação centralizada, desenvolvendo permanentemente novos produtos e patentes que contribuíram para tornar mais inovador e competitivo o setor da lubrificação no mundo inteiro.

A DropsA oferece uma vasta gama de produtos capazes de maximizar a rentabilidade e a produtividade das suas máquinas, disponibilizando as mais recentes tecnologias em termos de sistemas, operacionalidade e componentes. Graças às filiais e aos canais de distribuição especializados, a DropsA disponibiliza respostas atempadas, apoio e assistência aos clientes a nível local ou global, garantindo os mesmos padrões de elevada qualidade no mundo inteiro.



A produção DropsA

As unidades de produção, laboração e montagem automatizada que se encontram no estabelecimento central próximo de Milão estão equipadas com um avançado sistema de monitorização da qualidade e da rastreabilidade do produto, para garantir tanto uma laboração altamente eficiente como uma montagem do produto que respeite fielmente as especificações técnicas.

Investimentos contínuos em todas as áreas de projeto, engenharia e produção dos produtos garantem um aumento permanente da fiabilidade dos mesmos produtos.



DropsA

Lubrication systems specialists

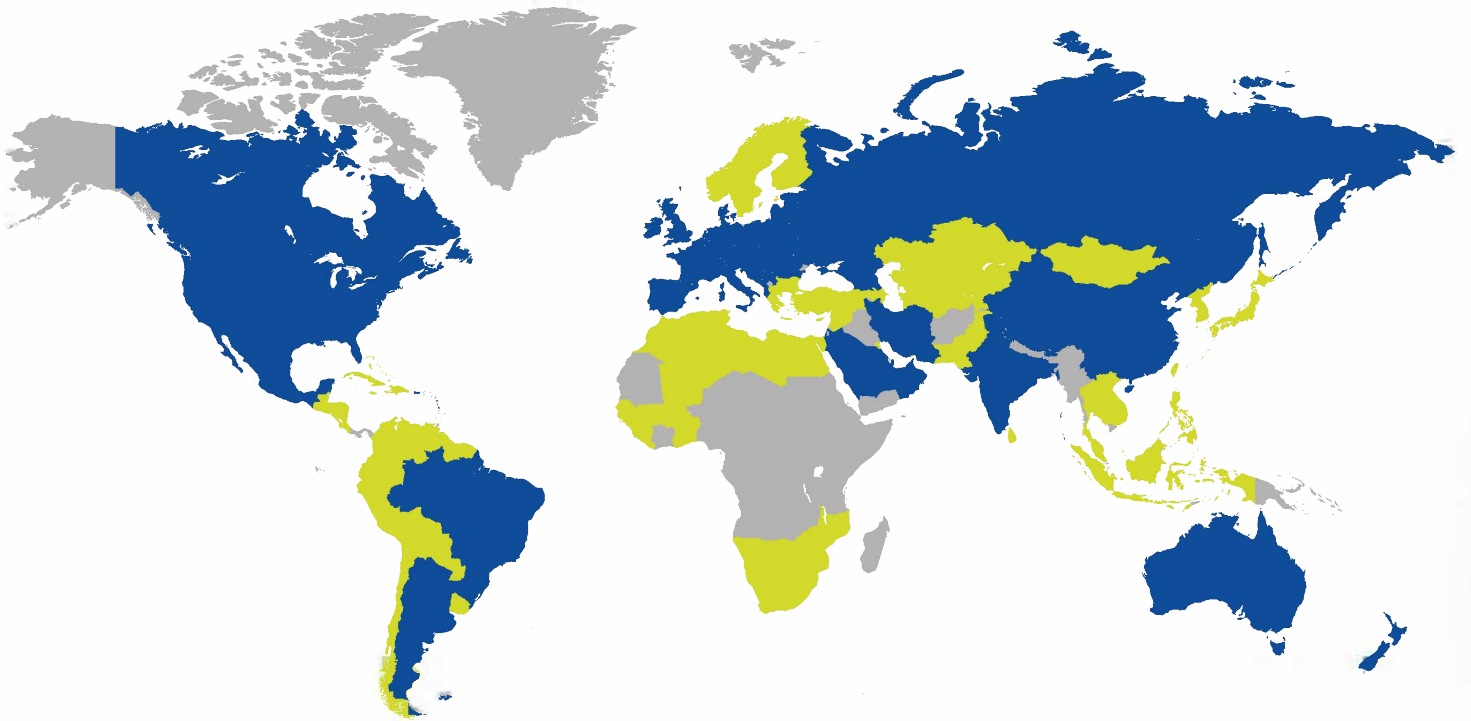

@DropsA #LubricationSystems #Solutions #Innovation #Technology