



VIP5 Steuergerät

FUNKTIONEN

- 3 BETRIEBSMODI:
ZYKLUS, IMPULS, DURCHFLUSS
- INTEGRIERTE LCD-ANZEIGE-
ALLER BETRIEBSPARAMETER MIT
EINFACH BEDIENBAREM MENÜ
- VOLLSTÄNDIGE KONTROLLE ÜBER
DEN SCHMIERPROZESS
- MEHRFACHZYKLEN
- DRUCKSCHALTER ZUR
ÜBERWACHUNG FÜR
ZUMESSSYSTEME
- ÜBERWACHUNG VON
PROGRESSIV VERTEILER ZYKLUS
SENSOR WIE Z.B. DEM DROPSA
ULTRASENSOR
- DRUCKÜBERWACHUNG BEIDER
LEITUNGEN EINES
ZWEILEITUNGS-SYSTEMS
- MÖGLICHE SENSOREINGÄNGE
NPN, PNP, NAMUR UND
POTENTIALFREI
- FÜLLSTANDSÜBERWACHUNG
MINIMAL UND MAXIMAL
- VORSCHMIERFUNKTION
- IMPULS MODUS ZUR
ANSTEUERUNG MITTELS
EXTERNER SIGNALE, SOWOHL IN
DER STANDBY-PHASE ALS AUCH
IN DER SCHMIERPHASE, BEI
GLEICHZEITIGER ÜBERWACHUNG
EINES ZYKLUSSENSOR
- DURCHFLUSSÜBERWACHUNG
Z.B.: MIT DROPSA FLOWMASTER
- KODIERTE FERNALARME
4..20mA EINGÄNGE
- KONSTANTER ODER
KONFIGURIERBAR PULSIRENDER
PUMPENAUSSTOß

ANWENDUNG

- EINFACHE ON/OFF
SCHMIERSYSTEME
- EINLEITUNGSINJEKTOREN- ODER
PROGRESSIV SYSTEME
- ZWEILEITUNGSSYSTEME
- EINFACHE DURCHFLUSSANZEIGE-
ODER ÜBERWACHUNGSSYSTEME

EIN KOMPAKTES, HOCH ENTWICKELTES SCHMIERSTEUERGERÄT, FÜR KLEINERE UND MITTLERE ANLAGEN

Das VIP5 Steuergerät wurde mit einem umfassenden Parametersatz versehen, mit dem Sie eine unübertroffen einfache und flexible Steuerung und Überwachung Ihres automatischen Schmierystems erhalten. Die Anwendungsmöglichkeiten reichen von den einfachen Zeitsteuerungen über Zumess- bis hin zu Progressiv- und Zweileitungssystemen.

Das VIP5 verfügt über drei verschiedene Betriebsmodi, um Steuerungsmöglichkeiten in einer einzigartig kompakten und erschwinglichen Einheit bieten zu können.

ENDLICH SIND DIE VIELEN UNTERSCHIEDLICHEN STEUERUNGEN NICHT MEHR NOTWENDIG, DAS VIP5 ERFÜLLT ALLE ANSPRÜCHE.



3 VOLLIG NEUE BETRIESARTEN:

ZYKLUS-MODUS:

Diese „herkömmliche“ Betriebsart ermöglicht dem Schmierystem entweder zeitgesteuert über ein externes Signal oder mittels einer Kombination aus beiden in Standby-Modus zu bleiben. Bei Verwendung des Kombinationsmodus können Sie entscheiden, ob der Timer einen Schmierzyklus auslösen oder eine Markierung für einen Alarmbedingung setzen soll, da kein Signal innerhalb der vorgegeben Zeitspanne erfasst wurde.

IMPULS-MODUS:

Diese neue Betriebsart ermöglicht die Ansteuerung der Standby- und der Schmierphase über ein externes Signal, wobei auch ein Zyklus- oder Druckschalter zur Überwachung Ihres Systems auf korrekte Funktion, während aller Phasen, angeschlossen werden kann. Eine Zeitfunktion für eine vorübergehende Abschaltung ermöglicht dem System, mit der Schmierphase auszusetzen, wenn das externe Steuersignal unterbrochen wird.

Diese Betriebsart ist ideal für die Schmierung von Ketten oder Fördersystemen, bei denen die Schmiermittelmenge abhängig von der Bewegung der Fördereinrichtung reguliert werden soll. Die korrekte Schmiermittelabgabe sich andererseits aber nach einem Zyklus- oder Druckschalter richtet.

DURCHFLUS-MODUS:

Ein weitere neue Betriebsart die Ihr VIP5 Steuergerät in eine einfache Durchflussvorrichtung verwandelt. Einfach den Durchflusswert und die Impulseinheit einstellen und schon wird das Display des VIP5 sofort auf eine Durchflussanzeige umgestellt, die sämtliche Durchflusswerte in Ihrem System anzeigt.

Ein Mindest- und Höchstfüllstandswert können zum Auslösen von lokalen Alarmen und Fernalarmen festgelegt werden.

HALTEN SIE IHR SYSTEM IM AUGE:

IN ALLEN OBEN GENANNTEN MODI, STELLEN SIE EINMALIG DEN DURCHFLUSSWERT FÜR DIE SCHMIERUNG EIN UND SIE BEKOMMEN AUTOMATISCH EINE REIHE VON ZÄHLERVORRICHTUNGEN, DIE IHNEN DIE GESAMTE DURCHFLUSSMENGE DER LETZTEN STUNDE UND DES LETZTEN TAGES ZEIGT. ZUSÄTZLICHE RÜCKSTELLBARE UND NICHT-RÜCKSTELLBARE ZÄHLVORRICHTUNGEN ERMÖGLICHEN IHNEN DIE GESAMTSCHMIERMENGE SEIT INSTALLATION ABZULESEN ODER EINE RÜCKSTELLUNG DES ZÄHLERS ZU VERANLASSEN.



VIP5 Steuergerät

EINE VIELZAHL VON NEUEN FUNKTIONEN

MEHRFACHZYKLUS:

Maschinenbau Schmier Systeme können kompliziert werden, wenn Sie versuchen die richtige Schmiermenge zu jedem Schmierpunkt der einzelnen Zyklen zu bekommen. Mit der Mehrfachzyklen Funktion können mehrere Schmierzyklen während der Schmierphase ausgeführt werden, was ein Schmier System deutlich vereinfacht.

WARTE-FUNKTION:

Wenn das VIP5 im Zyklus-Modus genutzt wird, kann der IMPULS Einlass genutzt werden um den Schmierzyklus auszusetzen.

Dies ist nützlich, wenn zum Beispiel zu einem Werkzeugwechsel, oder bei einer Förderanlage, diese während des Schmierzyklus angehalten wird. Der Impuls wird dann nicht länger empfangen und die Schmierung in eine Wartestellung gesetzt. In einem zeitgesteuertem System kann diese Warte-Funktion durch die Steuerung der Maschine aktiviert werden.

BESONDERHEIT STATUSPEICHERUNG:

Wenn ein Gerät ausgeschaltet wird, kann der aktuelle Status gespeichert werden, sodass es bei Wiedereinschalten an der Stelle fortsetzt, an der es unterbrochen wurde – auch mitten in einer Schmierzyklusphase.

KONFIGURIERBARE STOPP-BEDINGUNG:

Der VIP5 ermöglicht Ihnen zu entscheiden, welche Alarm Bedingungen zum Anhalten des Schmier Systems führen sollen.

MENGENANSTIEGS-FUNKTION:

Jedes System, mit eingestellter Kontrollbedingung, kann die Funktion Mengenanstieg benutzen, um automatisch die Schmiermenge zu erhöhen, wenn der Mengenanstiegseingang geschlossen ist.

Sie können konfigurieren wie viele zusätzliche Schmierzyklen aktiviert werden sollen, wenn die Bedingung erfüllt ist.

PUMPEN AUSSTOß KONFIGURATION:

Das VIP5 bietet nicht nur die Anzeige der Durchflussmenge bei konstantem Volumenstrom des Pumpenauslasses, wie beispielsweise bei einer elektrischen Zahnradpumpe, sondern auch bei einer einfach wirkenden pneumatischen Pumpe mit einem pulsierenden Auslasssignal für das Magnetventil. Die neue Funktion ermöglicht Ihnen die genaue Dauer des Impulsanteils von EIN und AUS in 0,1 Sekunden Schritten zu konfigurieren.

FERNALARM SYSTEM, EINSCHLIEßLICH KODIERTER AUSLASS

Das VIP5 hat als Alarmausgang nicht nur einen N.O. und N.C Relaiskontakt für den Einsatz z.B. eines akustischen Signals oder einer Leuchte. Es hat auch die Möglichkeit für einen Alarm in z.B. der Warte ein kodiertes Signal zu liefern.

Dabei pulsiert der VIP5 Alarmkontakt mit dem auf dem Display angezeigt Fehlercode. Dies bedeutet, dass die SPS der Maschine die Impulse auswerten, interpretieren und an den Maschinenführer im Klartext anzeigen kann anstatt nur einen allgemeinen Alarm, wie bei anderen Systemen, auszulösen.

NEUE FÜLLSTANDSMESSTION MIT ANLAOGEM EINGANG

Ein 4-20 mA Eingang ist vorhanden und kann zur kontinuierlichen Füllstandsmessung für Minimal- oder Höchstfüllstand im Schmierstoffbehälter verwendet werden.

Darüber hinaus enthält das VIP5 eine Toleranzfrist für den Mindestfüllstand. Sie ist notwendig wenn der Mindestfüllstand mit einer komplexeren Füllstandsmessung, wie zum Beispiel an der Bravo Pumpe oder der 777 Serie eingesetzt wird. Dies ermöglicht dem Flügelrad sich für eine kurze Zeit zu drehen (die Zeit ist durch den Anwender festlegbar), um die Mindestfüllstands-Bedingungen frei zu machen, um dann den Normalbetrieb zu starten. Die Art des Mindestfüllstandschalters (N.O. oder N.C.) kann durch die Software vorgegeben werden.

1) TIMER – NUR ZEIT

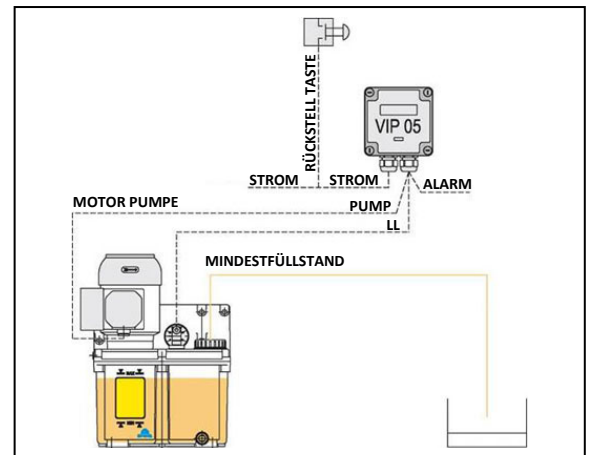

2) PS – DRUCKSCHALTER

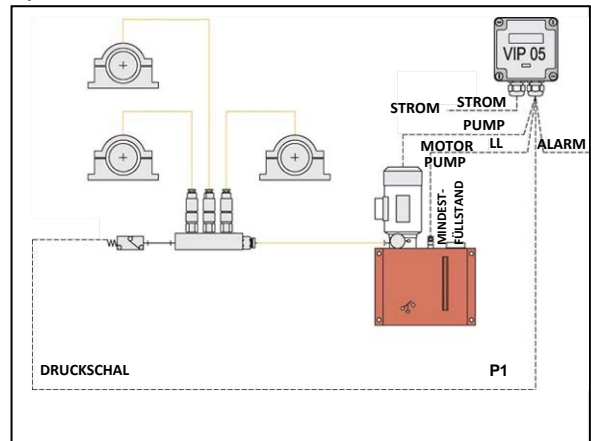

3) SEP – PROGRESSIV-SERIENBETRIEB

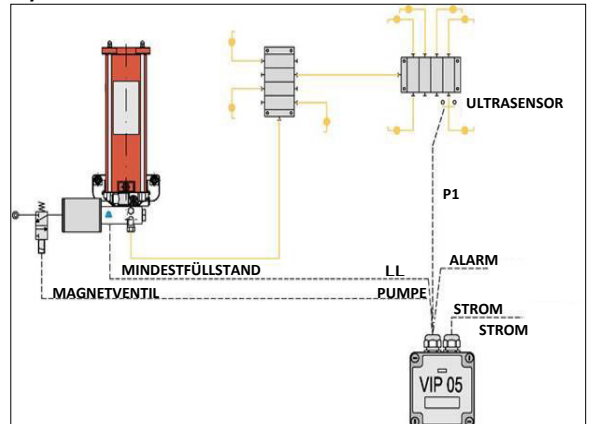

4) DL – ZWEILEITUNGSSYSTEM

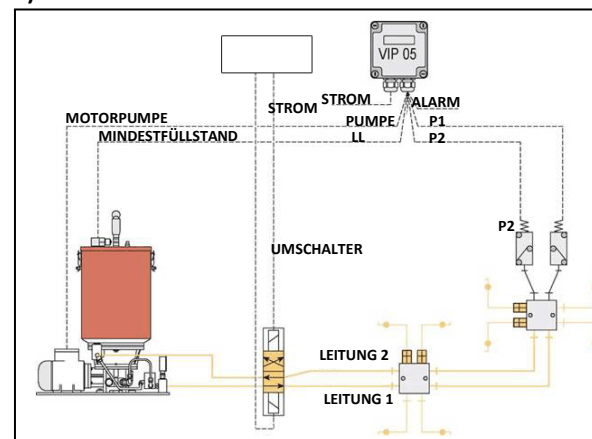

BEISPIELE FÜR DIE BETRIEBSARTEN

Der VIP5 hat drei verschiedenen Betriebsarten, die während des Einrichtevorgangs festgelegt werden. Die sind: ZYKLUS, IMPULS und DURCHFLUSS:

ZYKLUS MODUS:

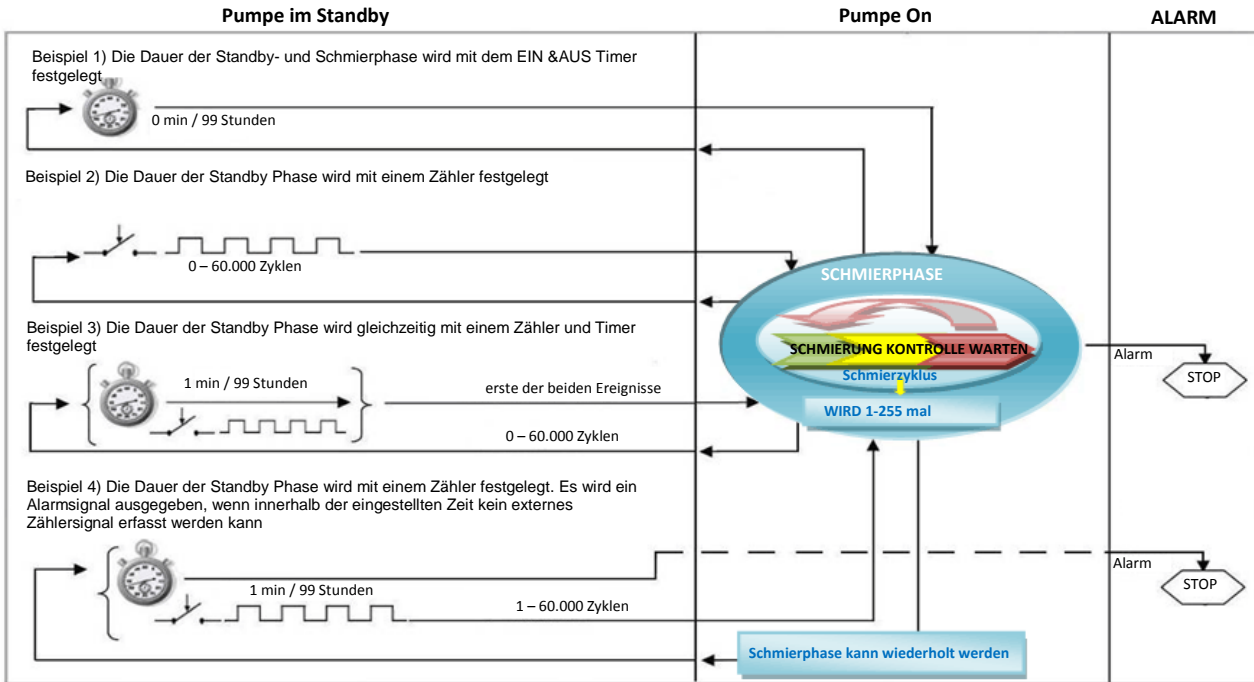

IMPULS MODUS:

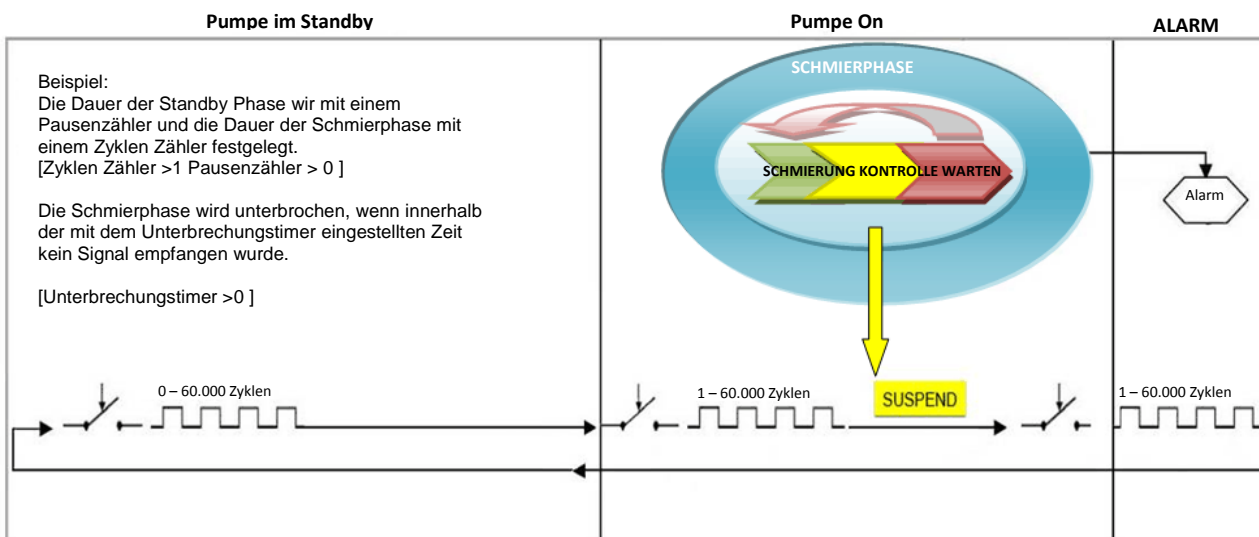

DURCHFLUSS MODUS:

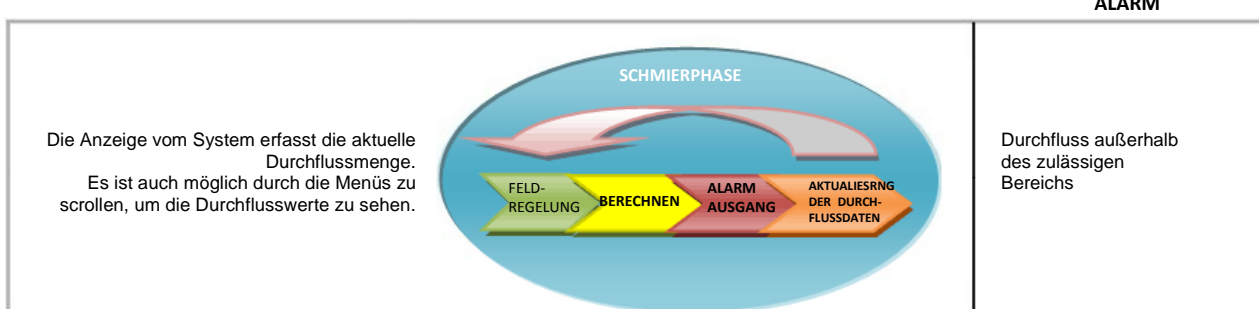

MONTAGE- UND INSTALLATION

In den untenstehenden Abbildungen sind die Montageabmessungen der verschiedenen VIP5 Modelle aufgeführt:

- VIP5 Kunststoffgehäuse (cod. 1639140/1639141/1639142)

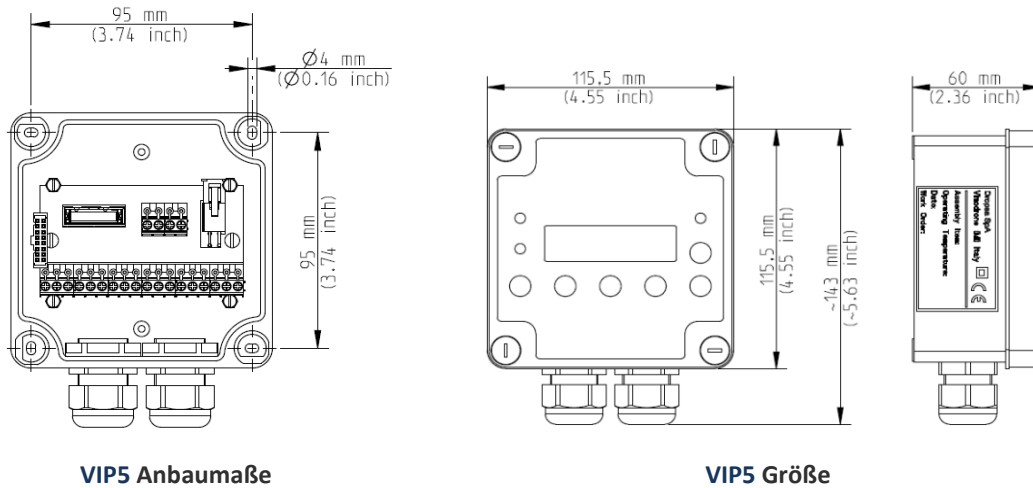

VIP5 Anbaumaße

VIP5 Größe

- VIP5 Frontplatte (cod. 1639144/1639145/1639147)

- VIP5 Stahlgehäuse (cod. 1639150/1639151/1639152/1639153)

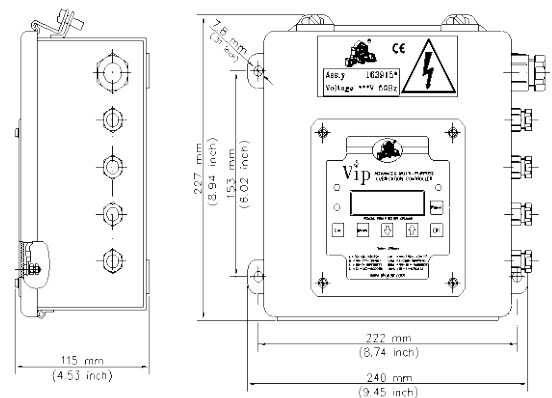
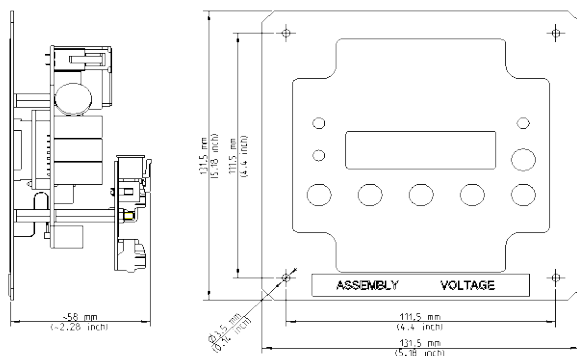

BESCHREIBUNG	TEILE NUMMER
VIP5 230V AC 50/60 Hz	1639140
VIP5 12/24V DC/AC	1639141
VIP5 110V AC 50/60 Hz	1639142
VIP5 AUF MONTAGEPLATTE 230V AC 50/60 Hz	1639144
VIP5 AUF MONTAGEPLATTE 12/24V DC/AC	1639145
VIP5 AUF MONTAGEPLATTE 110V AC 50/60 Hz	1639147
VIP5 IN STAHLGEHÄUSE 230V 1PH 50/60 Hz	1639150
VIP5 IN STAHLGEHÄUSE 230V 3PH 50/60 Hz	1639151
VIP5 IN STAHLGEHÄUSE 400V 3PH 50 Hz	1639152
VIP5 IN STAHLGEHÄUSE 500V 3PH 50 Hz	1639153